

## 本製品の使用方法

1. 付属のケーブルを USB 充電器に接続して使用してください。

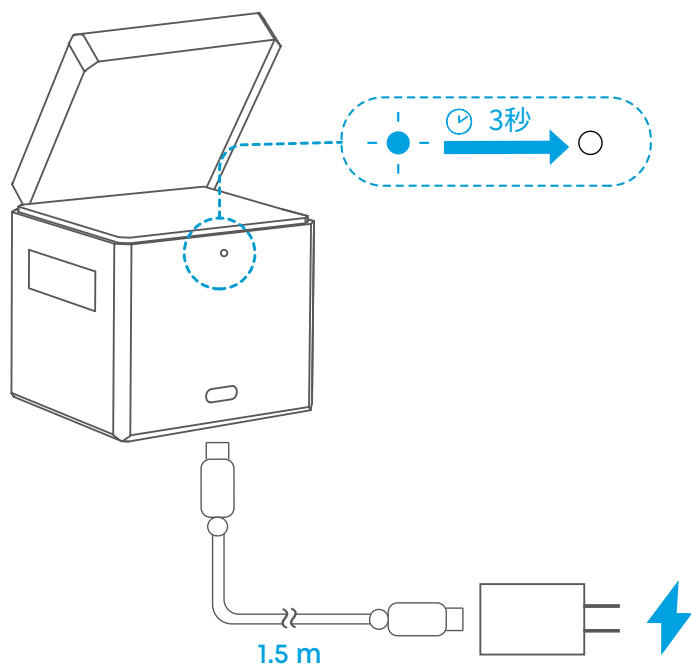

2. iPhone、AirPods、および Apple Watch を同時にワイヤレス充電することが可能です。

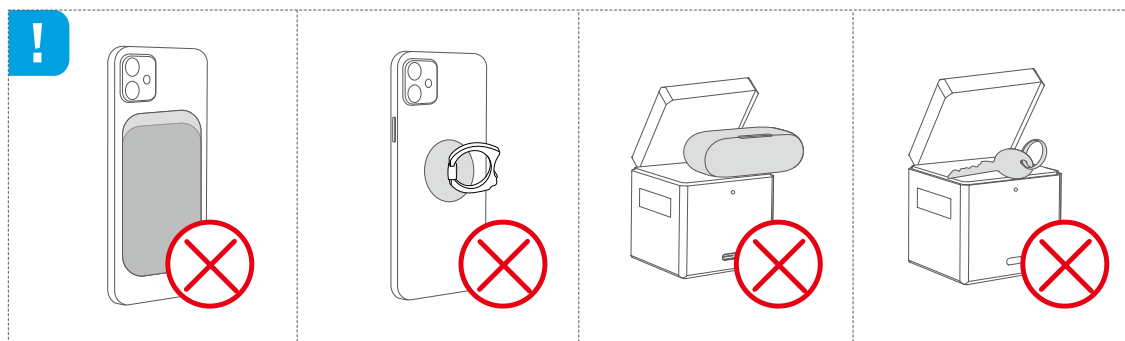
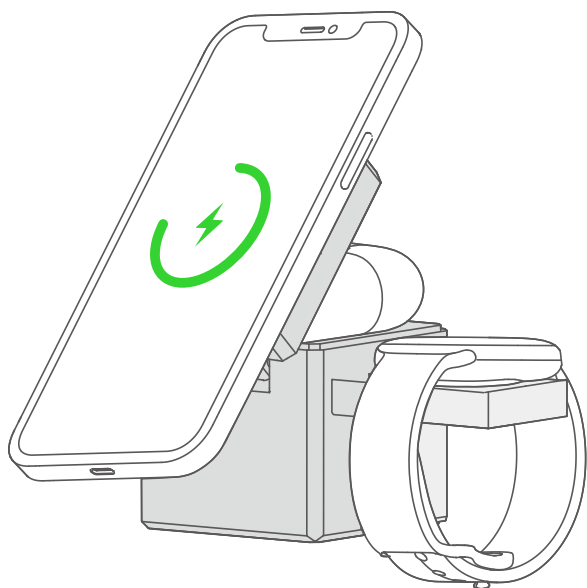

## Apple Watch を充電します

1 回押すと、Apple Watch 用充電パッドが開きます。LED インジケーターが点灯していれば充電可能な状態です。

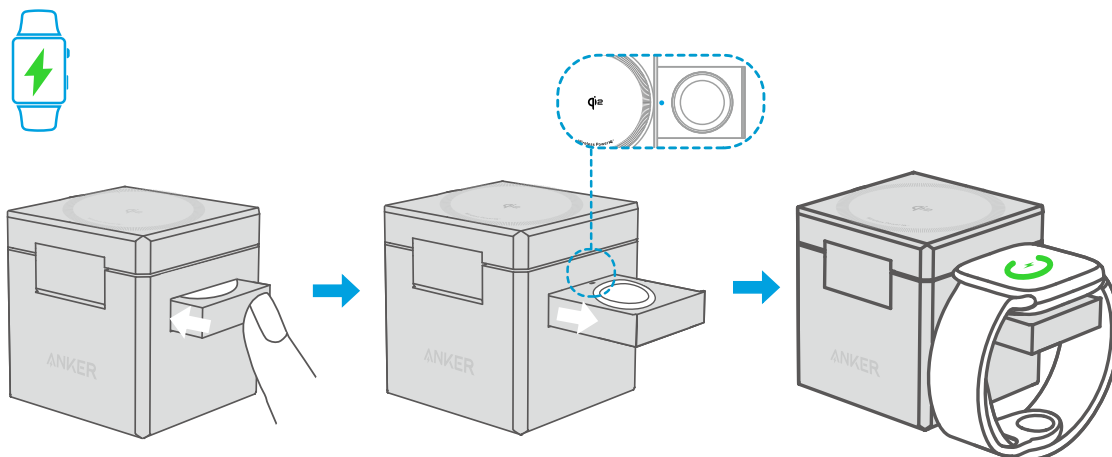

## AirPods を充電します

確実に充電を行うために、AirPods の充電ポートを内側に向け、AirPods 用充電パッドの中央に正しく配置してください。

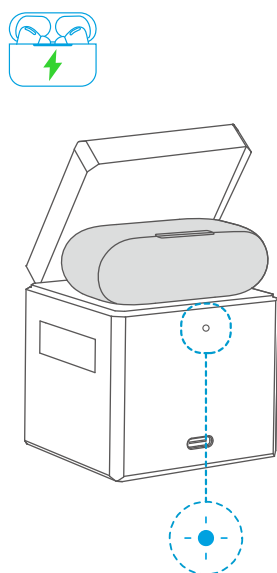

## LED インジケーターの表示

LED インジケーター	状態
白色に 3 秒間点灯後、消灯	電源に接続中
白色に点灯	充電中 (AirPods のみ)
オレンジ色に点灯	充電面に異物を検知
オレンジ色ですばやく点滅 (0.25 秒ごと)	過電圧 / 不足電圧保護機能の作動
オレンジ色ですばやく点滅 (0.25 秒ごと)	互換性のない充電器を検出。PD 対応の USB 充電器 (30W 以上) をご使用ください。

## 対応機器

	iPhone 12 以降 ※ iOS 17.4 以上にアップデートした iPhone 12 以降のモデル (iPhone 12 mini / 13 mini / 16e を除く) ※ MagSafe 対応のケースを使用するか、ケースから取り出して充電してください。
	AirPods Pro 1 / 2 (MagSafe 対応ケース付き) AirPods 4 (ノイズキャンセリング機能付き) AirPods (第3世代 / 第2世代) AirPods (第2世代、ワイヤレス充電ケース付き) AirPods 用ワイヤレス充電ケース
	Apple Watch シリーズ 1 ~ 10 Apple Watch Ultra 1 / 2 Apple Watch SE (第2世代 / 第1世代)

## 製品の仕様

### アダプタ

入力	100-240V~ 50/60HZ、1.0A
出力	5.0V ≒ 3.0A, 15.0W / 9.0V ≒ 3.0A, 27.0W / 12.0V ≒ 3.0A, 36.0W / 15.0V ≒ 2.66A, 39.9W / 20.0V ≒ 2.0A, 40.0W
平均変換効率	85.67%
低負荷時の変換効率(10% 負荷時)	84.17%
無負荷時の消費電力	0.04W

### ワイヤレス充電器

入力	12V ≒ 3A / 15V ≒ 2.66A / 9V ≒ 3A
出力	最大 15W / 最大 5W / 最大 5W (iPhone : 最大 15W / Apple Watch : 最大 5W / TWS : 最大 5W)



Qi ID: 22073  
The Qi2 logo is a  
trademark of the  
Wireless Power  
Consortium.