

eufy
CLEAN

X9 Pro

Robotic Vacuum Cleaner with
Auto-Clean Station

クイックスタートガイド

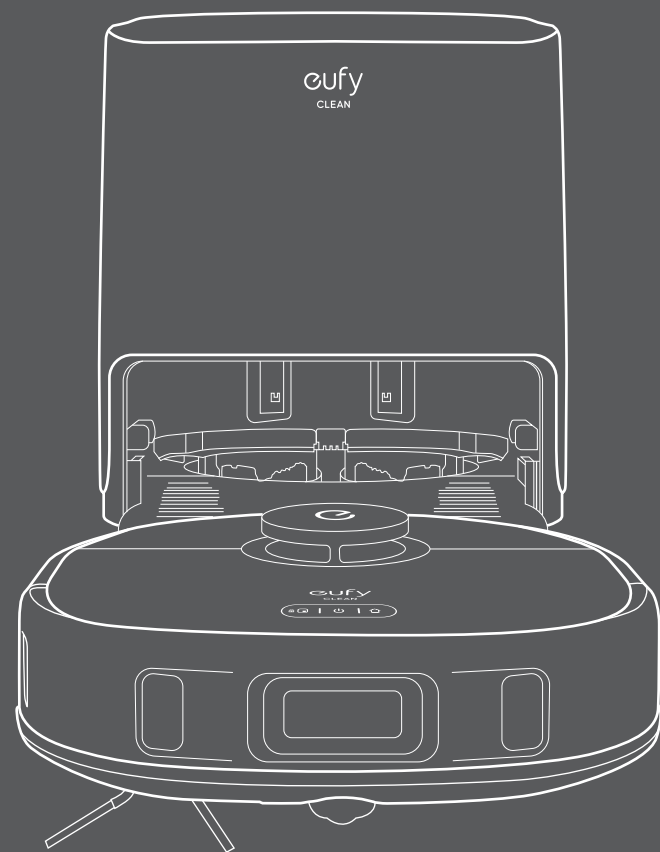

各部分の名称

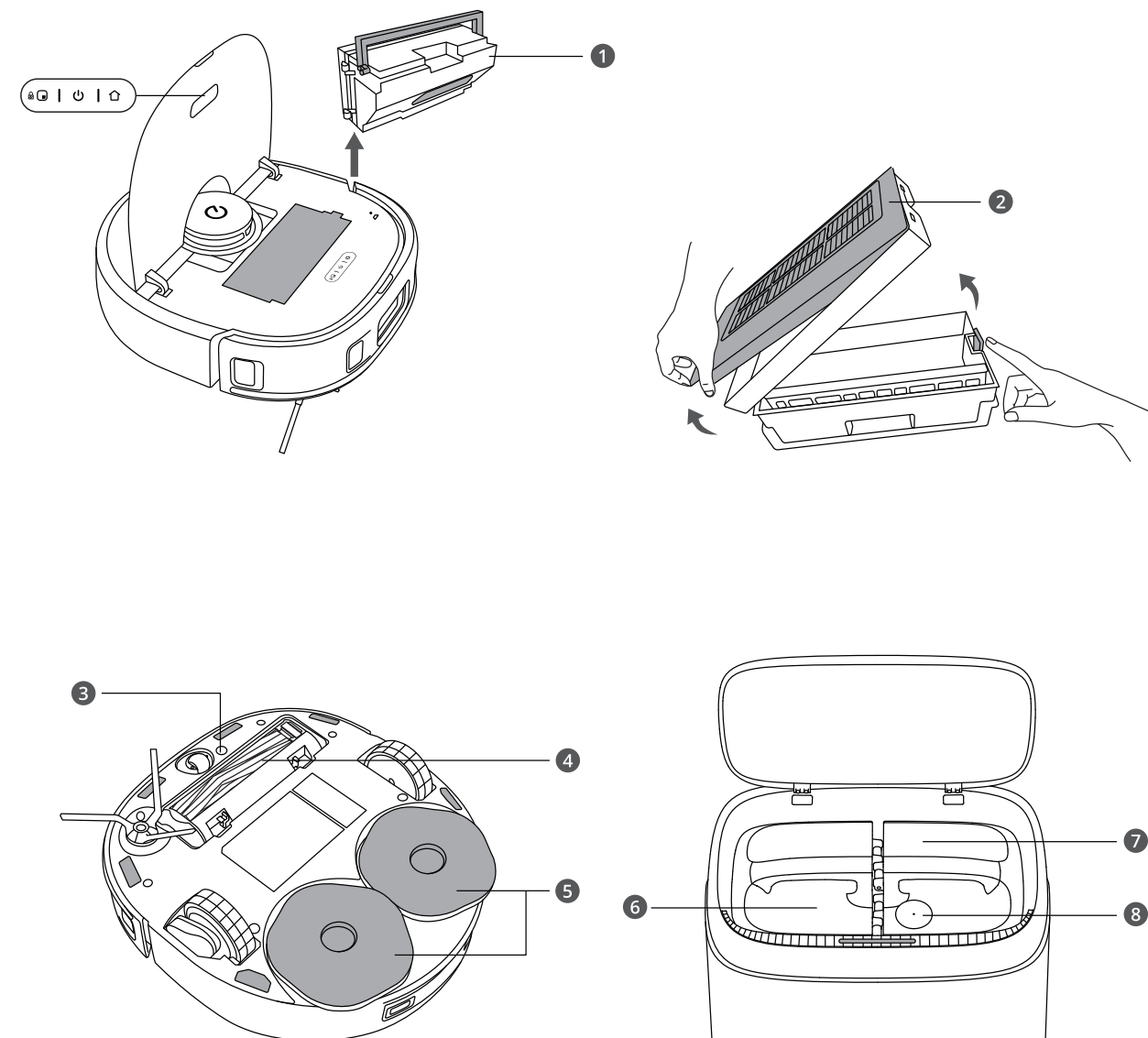



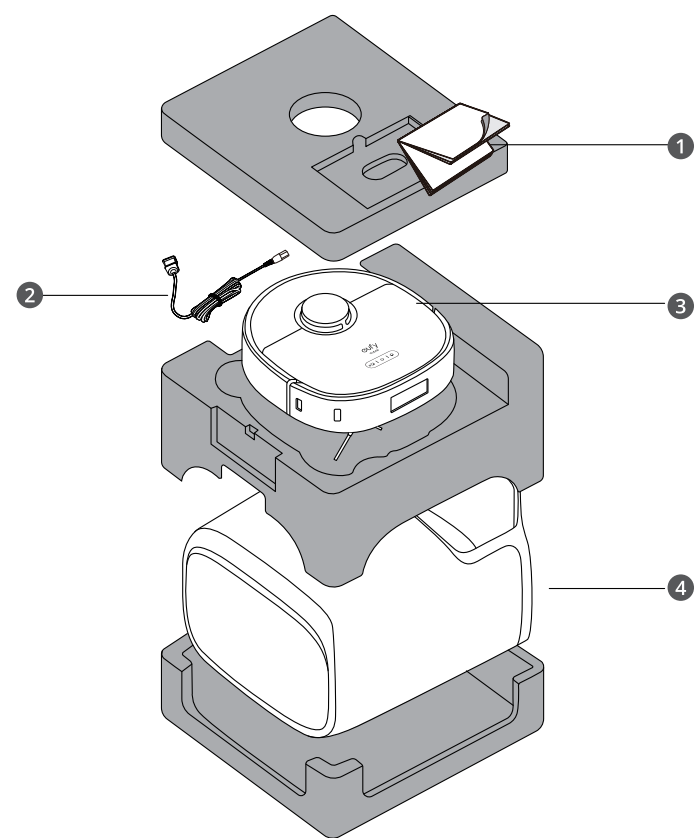

パッケージ内容



- ① 取扱説明書およびその他のドキュメント
- ② 電源コード
- ③ 本体 (RoboVac)
- ④ 自動洗浄ステーション

- ① ダスト容器
- ② 高性能フィルター
- ③ カーペット検出センサー
- ④ 回転ブラシ
- ⑤ モップパッド (x2)
- ⑥ 汚水タンク
- ⑦ 浄水タンク
- ⑧ 給水口

	<ul style="list-style-type: none"> • 1回押す：スポットモードの開始 • 5秒間長押し：チャイルドロックのオン/オフ
	<ul style="list-style-type: none"> • 3秒間長押し：電源のオン/オフ • 1回押す：掃除の開始/一時停止
	<ul style="list-style-type: none"> • 1回押す：本体を自動洗浄ステーションに戻す/一時停止
	<ul style="list-style-type: none"> • 3秒間同時に長押し：Wi-Fi接続をリセット

使用方法

1 ご使用前に、バンパーの横にある緩衝材を取り除きます。

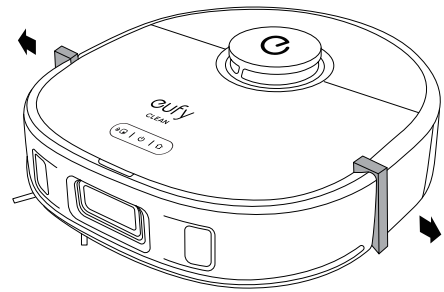

2 自動洗浄ステーションを、平らな床の上に、壁に沿って設置します。

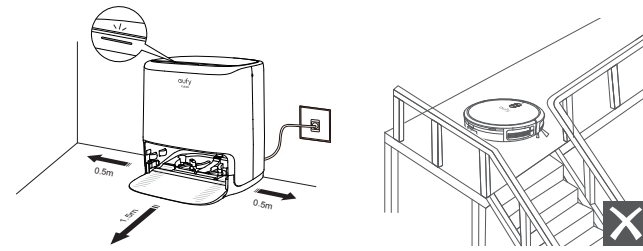

⚠ 階段の踊り場など、周辺に十分なスペースを確保できない場所には自動洗浄ステーションを設置しないでください。本体が落下する恐れがあり、破損やけがの原因となります。

3 本体の電源をオンにし、自動洗浄ステーションに接続します。

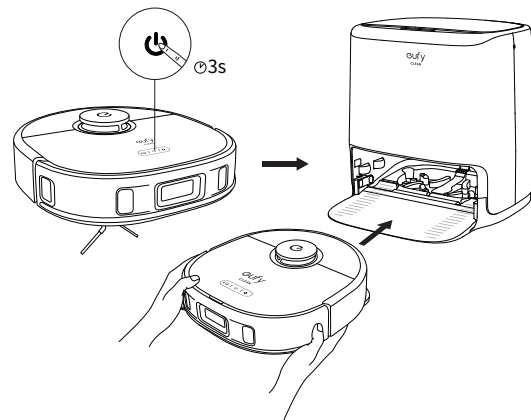

4 水道水を、浄水タンクの「MAX」の目盛りまで入れます。

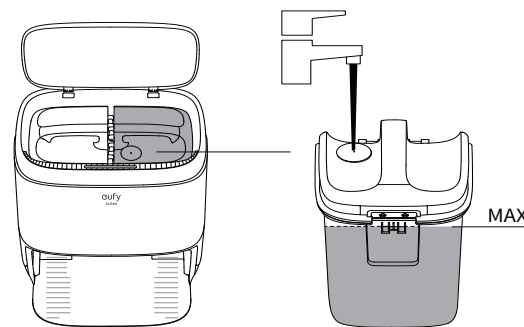

5 Eufy Cleanアプリをダウンロードします。アプリの指示に従って、Wi-Fi接続を行います。

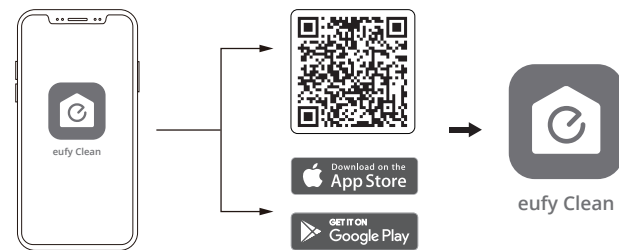

6 掃除を開始します。

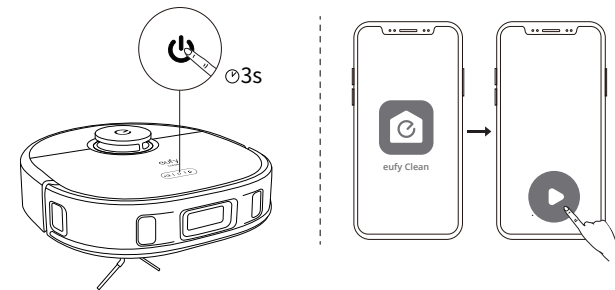

💡 本製品のご使用中に問題が発生した場合は、カスタマーサポートまでお問い合わせください。

カスタマーサポート

お問い合わせ

✉ Eメール: support@anker.com

☎ 電話: 03 4455 7823 (平日 9:00 - 17:00 / 年末年始を除く)

詳しい情報については <https://www.ankerjapan.com/> をご覧ください。

最大24ヶ月保証

ご注文日から18ヶ月の間(注)、ご使用いただいている製品に不具合と思われる事象が生じた場合、当該事象を弊社が不具合であると確認した後、同一製品との交換、又は修理対応等当社にて適切と判断する対応を承ります。その際の送料は弊社が負担いたします。加えて、AnkerJapan公式サイト会員を対象に、通常18ヶ月の製品保証を24ヶ月へ自動延長致します。

(注：予約注文を除く。予約注文に限り、発送日から起算させていただきます。)

ただし、在庫切れ、販売終了等、弊社の都合で同一製品との交換、又は修理対応等当社にて適切と判断する対応ができない場合、同等品の後継品に交換させていただくか、もしくは、システム上で製品代金を返金させていただく等の対応となる場合がございますので、あらかじめご了承ください。

なお、お客様過失による不具合の場合は、本保証の対象外とさせていただきます。

f @Anker Japan

t @Anker_JP
@Eufy_JP

📷 @eufy_by_anker