

eufy

Robot Vacuum Auto-Empty C10

クイックスタートガイド



取扱説明書 / アプリ / よくある質問 など

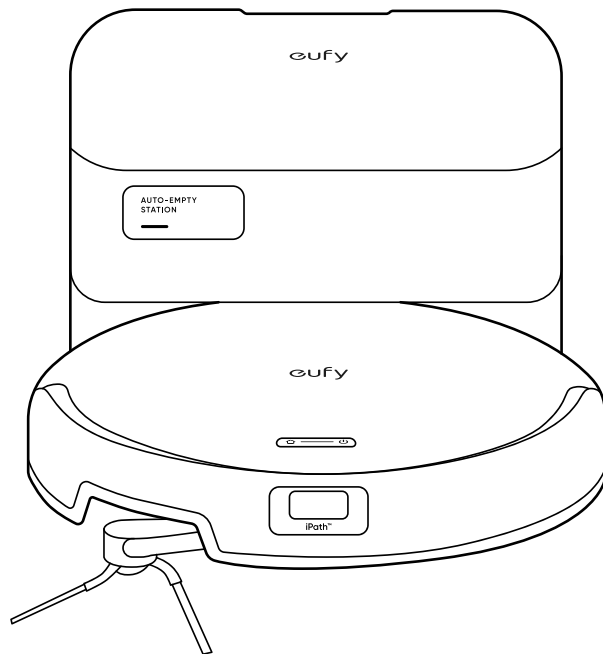

パッケージ内容

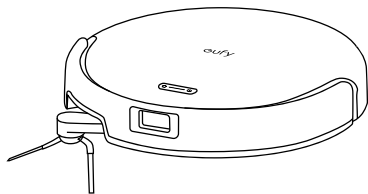

本体 (RoboVac)

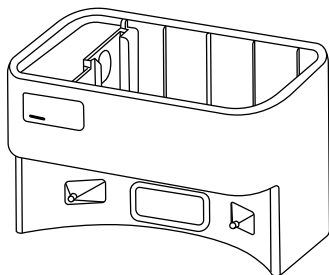

自動ゴミ収集ステーション

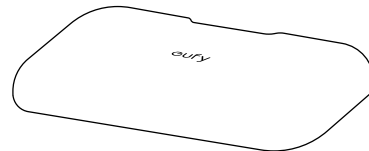

ステーションカバー

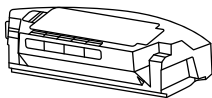

ダスト容器



ダストバッグ



クイックスタートガイド / 安全マニュアル

* 注 実際のデザインとイラストは多少異なる場合があります。

各部分の名称

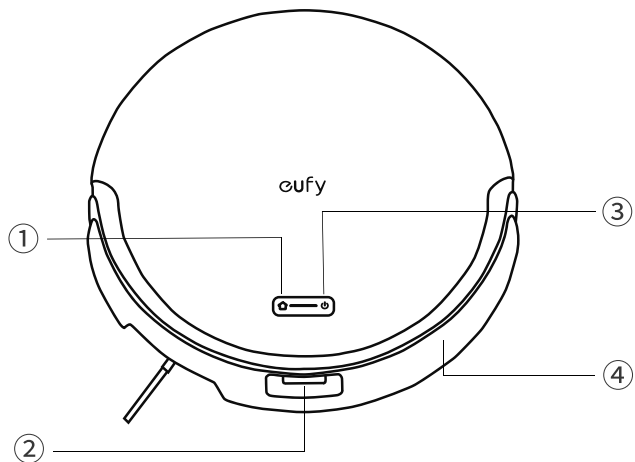

- ① 充電ボタン
- ② レーザーセンサー
- ③ 電源ボタン
- ④ バンパー
- ⑤ 充電端子 (× 2)

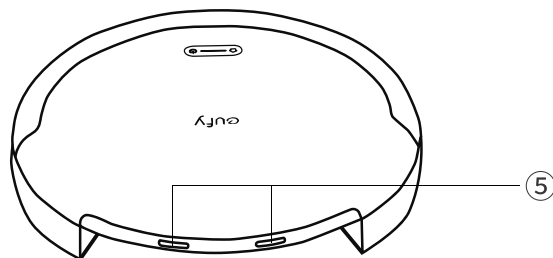

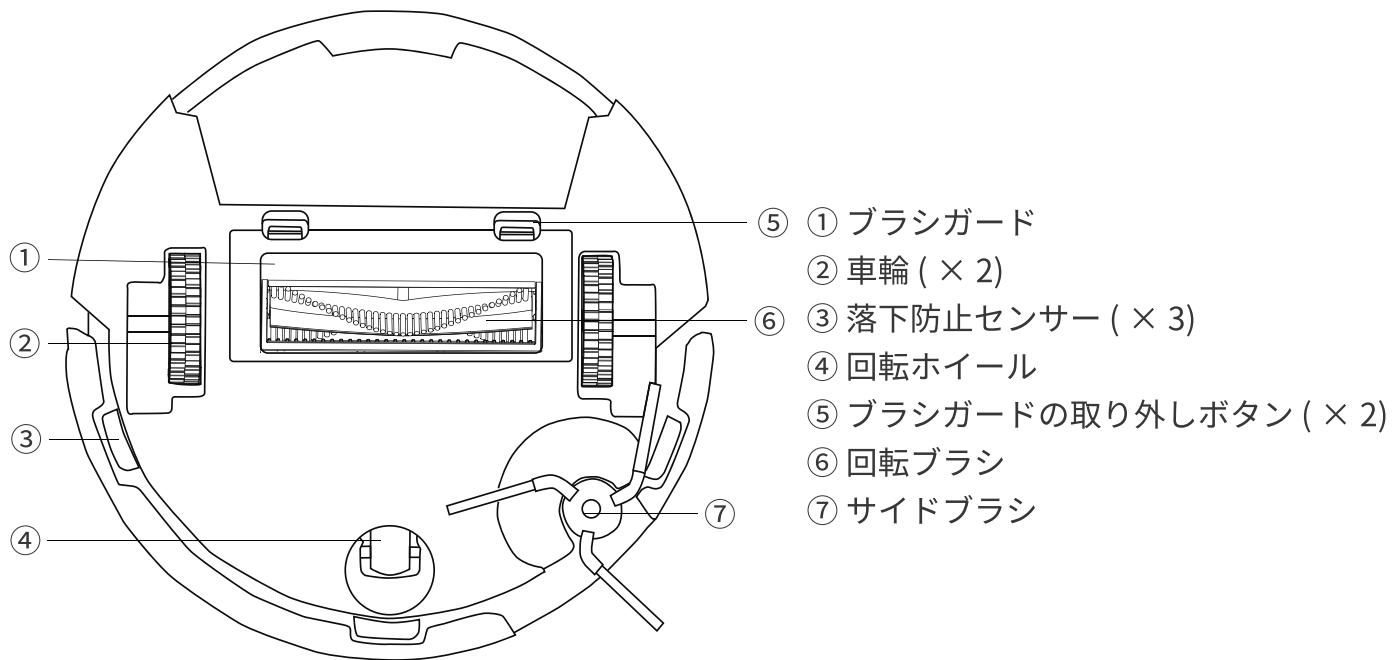

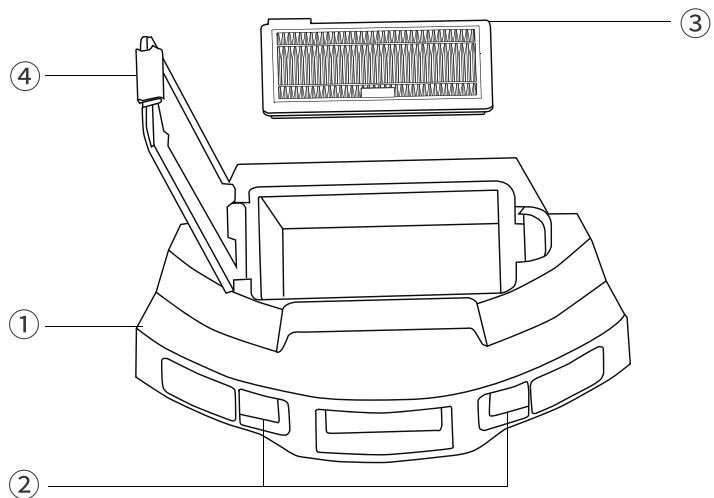

- ① ダスト容器
- ② ステーション検知センサー (× 2)
- ③ フィルター
- ④ ダスト容器の取り外しボタン

- ① 充電端子 (× 2)
- ② ステーション検知センサー (× 2)
- ③ ステーションカバー
- ④ ゴミ収集口

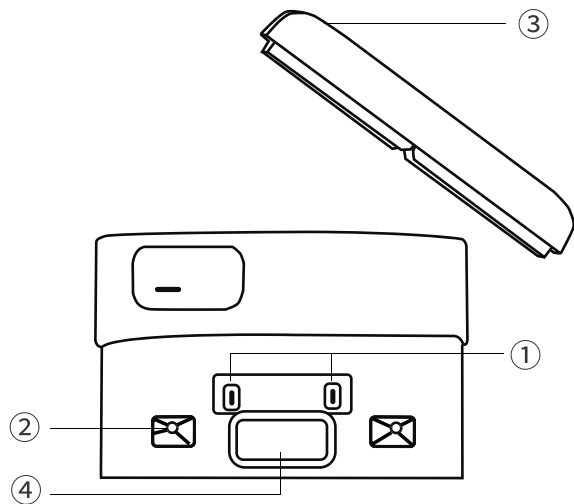

ボタンの操作方法



- 3 秒間長押し：電源のオン / オフ
- 1 回押す：掃除を開始 / 一時停止



- 1 回押す：本体をステーションに戻す
- 3 秒間長押し：チャイルドロックのオン / オフ



- 3 秒間長押し：Wi-Fi 接続をリセット

お使いになる前に

① ステーションを準備する

ステーションを反転させた後、ダストバッグを差し込み、ステーションカバーを閉じます。

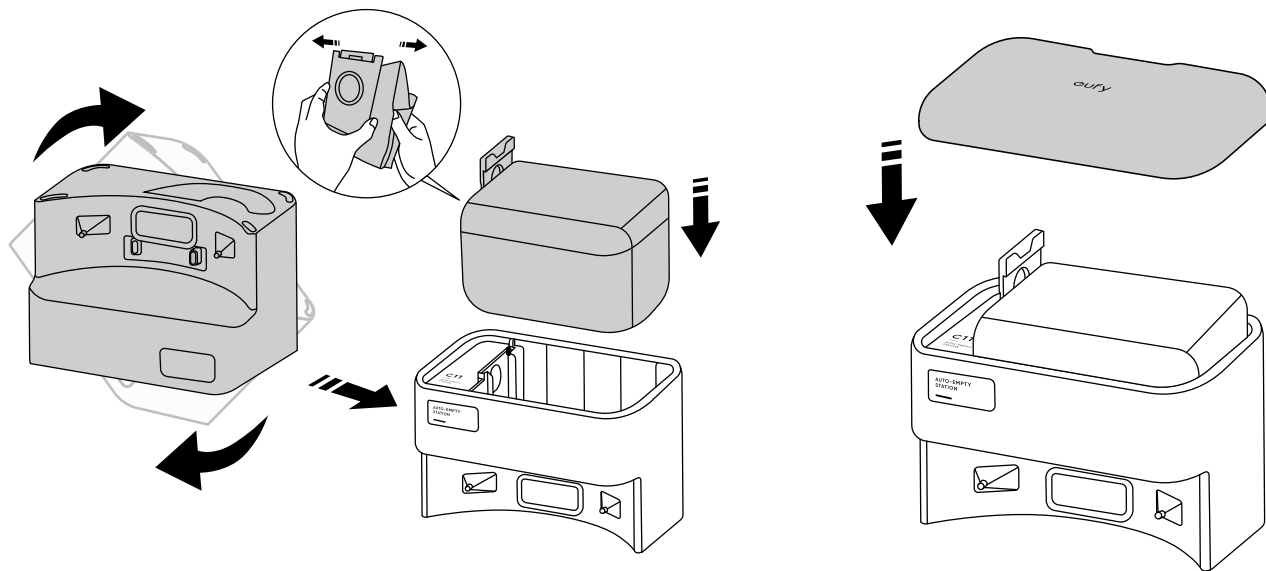

② ステーションを設置する

ステーションを、平らな床の上に、壁に沿って設置します。ステーションの左右0.5m、前方1.5m以内の範囲から障害物を取り除いてください。周囲の障害物を取り除くことができない場合、本体がステーションに戻るができるか確認してください。

注：Wi-Fi ルーターの近くなど、ネットワークの安定している場所に設置してください。

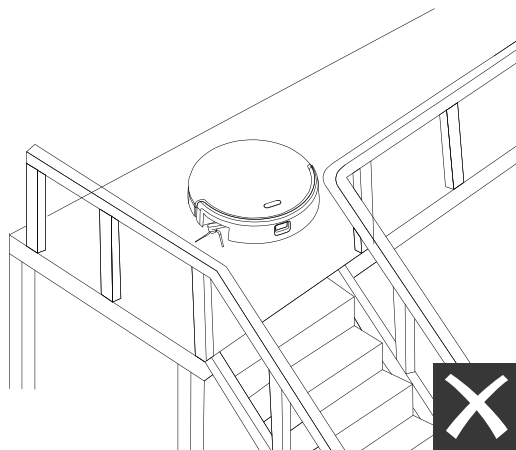
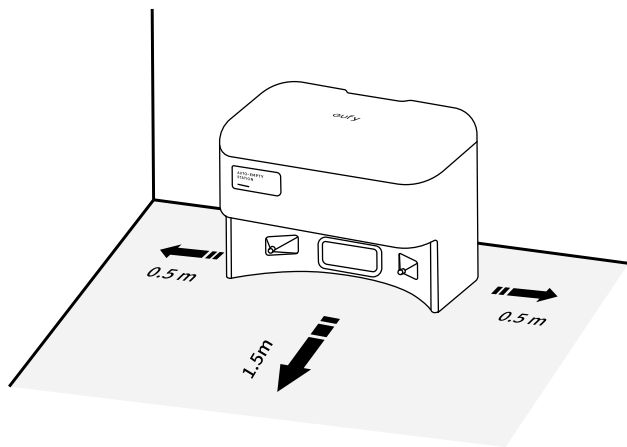

階段の踊り場など、周辺に十分なスペースを確保できない場所には自動ゴミ収集ステーションを設置しないでください。本体が落下する恐れがあり、破損やけがの原因となります。

③ 電源に接続する

ステーションの電源コードをコンセントに繋がます。本製品の使用中は、ステーションを電源に接続したままにしてください。接続が切れると、本体がステーションに戻ることができなくなります。

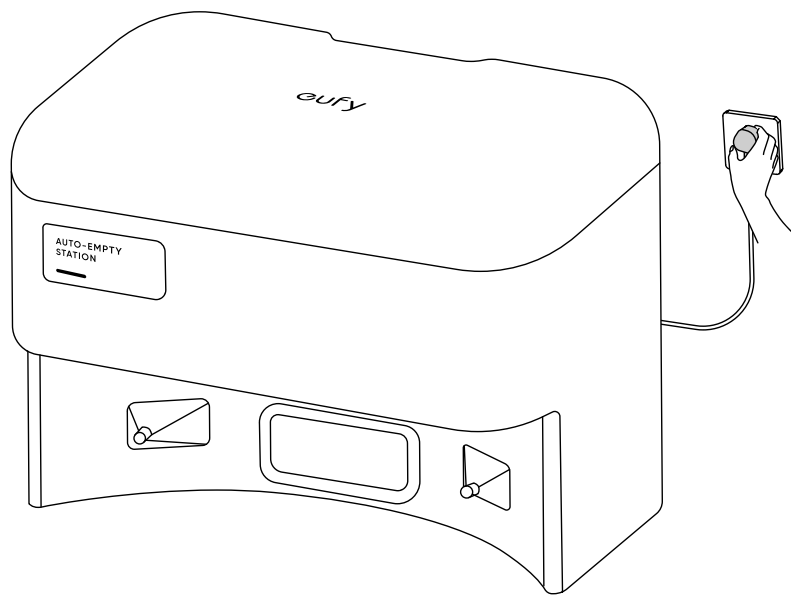

④ 本体を準備する

使用前に、本体の緩衝材と保護フィルムを取り除きます。

⑤ ダスト容器を取り付ける

本製品にダスト容器を取り付けます。

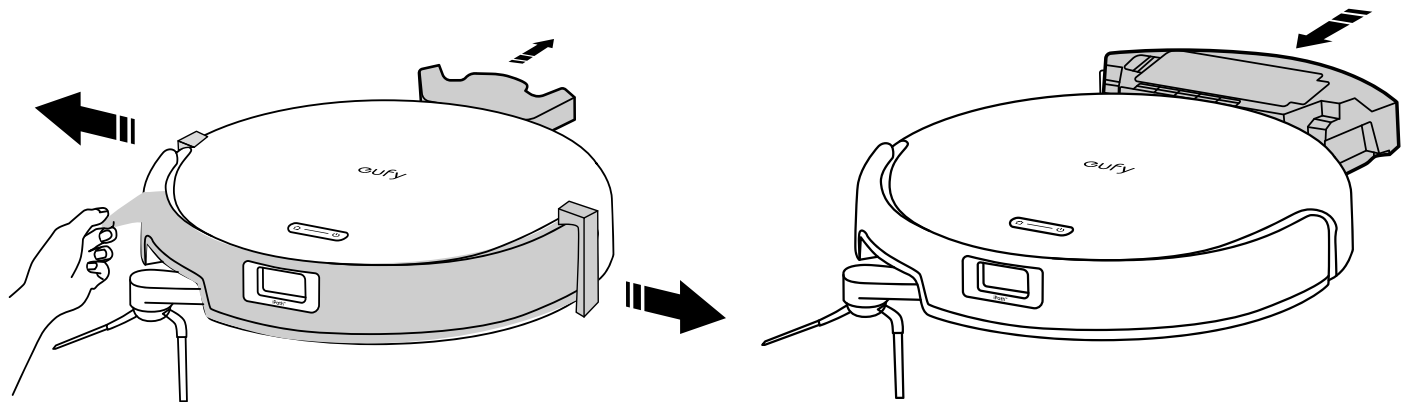

⑥本体を充電する

本体を自動ゴミ収集ステーションに接続すると、自動で充電が始まります。

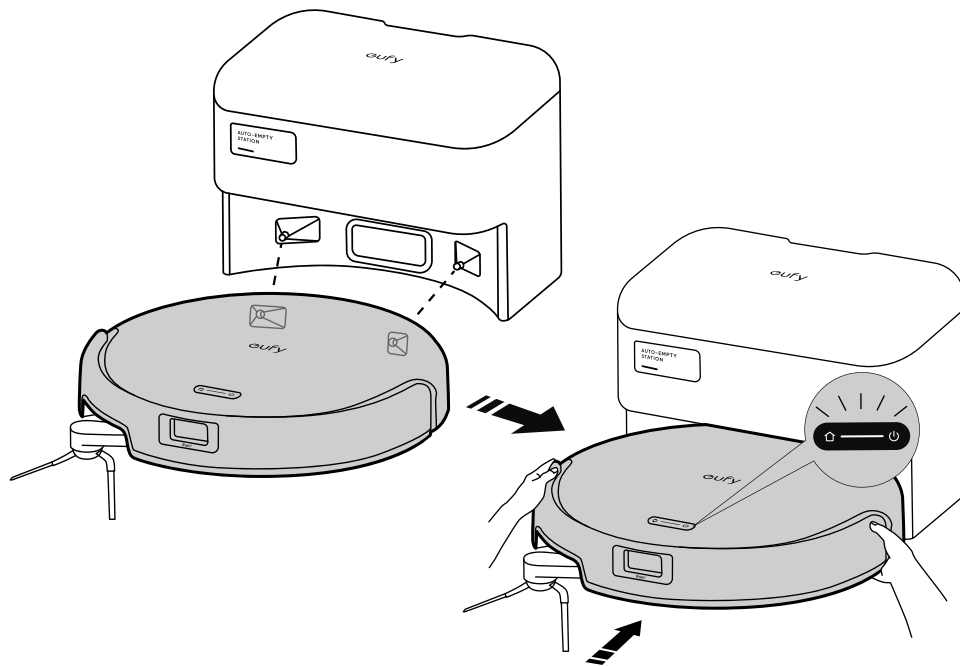

⑦アプリに接続する

搭載されたすべての機能をご利用いただくため、本製品は専用アプリを使って操作することをお勧めします。

1. QRコードをスキャンして、専用アプリをApp Store (iOS機器) またはGoogle Play (Android機器) からダウンロードします。
2. アプリを開き、ユーザーアカウントを作成します。
3. 「+」アイコンをタップして、本製品をアカウントに追加します。
4. アプリの指示に従って Wi-Fi 接続を設定します。

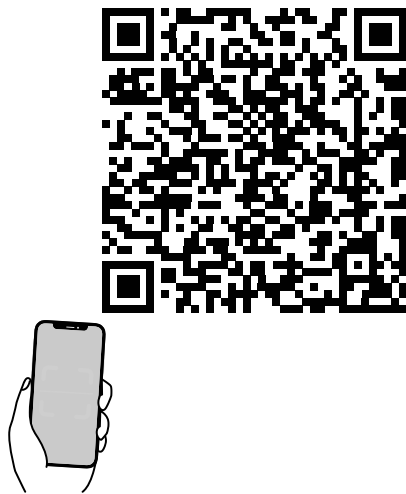

レーザーに関する注意事項

クラス1レーザー製品	消費者用レーザー製品 EN 50689:2021
------------	--------------------------

1. 本製品のレーザーセンサーは、IEC 60825-1:2014 および EN 60825-1:2014/A11:2021 クラス 1 レーザー製品の規格を満たしています。
2. 本製品が発するレーザーは、皮膚や角膜のやけどの原因となる恐れがあるため、動作時は光線を覗き込まないこと。
3. お子様がレーザーの光線を直視したり、光学機器を使って光線を見たりしないよう、十分に注意すること。
4. 人体への影響や火災・事故を防ぐため、レーザー光の照射範囲内にルーペや反射鏡などの光学機器を置かないこと。
5. 思わぬ事故につながる恐れがあるため、レーザーセンサーを絶対に分解・改造・修理しないこと。
6. レーザーセンサーに不具合や破損が生じた場合は、直ちに使用を中止し、弊社カスタマーサポートまでご連絡ください。

カスタマーサポート

お問い合わせ

✉ Eメール: support@anker.com

☎ 電話: 03 4455 7823 (平日 9:00 - 17:00 / 年末年始を除く)

🛡️ 最大24ヶ月保証

ご注文日から18ヶ月の間(注)、ご使用いただいている製品に不具合と思われる事象が生じた場合、当該事象を弊社が不具合であると確認した後、同一製品との交換、又は修理対応等当社にて適切と判断する対応を承ります。その際の送料は弊社が負担いたします。加えて、Ankerで会員登録いただくと、通常18ヶ月の製品保証を24ヶ月へ自動延長致します。

(注：予約注文を除く。予約注文に限り、発送日から起算させていただきます。)

ただし、在庫切れ、販売終了等、弊社の都合で同一製品との交換、又は修理対応等当社にて適切と判断する対応ができない場合、同等品の後継品に交換させていただくか、もしくは、システム上で製品代金を返金させていただく等の対応となる場合がございますので、あらかじめご了承ください。

なお、お客様過失による不具合の場合は、本保証の対象外とさせていただきます。

 @Anker Japan

 @Anker_JP
@Eufy_JP

 @eufy_by_anker