

eufy

詳しい情報はAnker Japan公式サイトをご覧ください
www.ankerjapan.com



X8 Pro

X8 Pro (T2266)
X8 Pro with Self-Empty Station (T2276)

取扱説明書

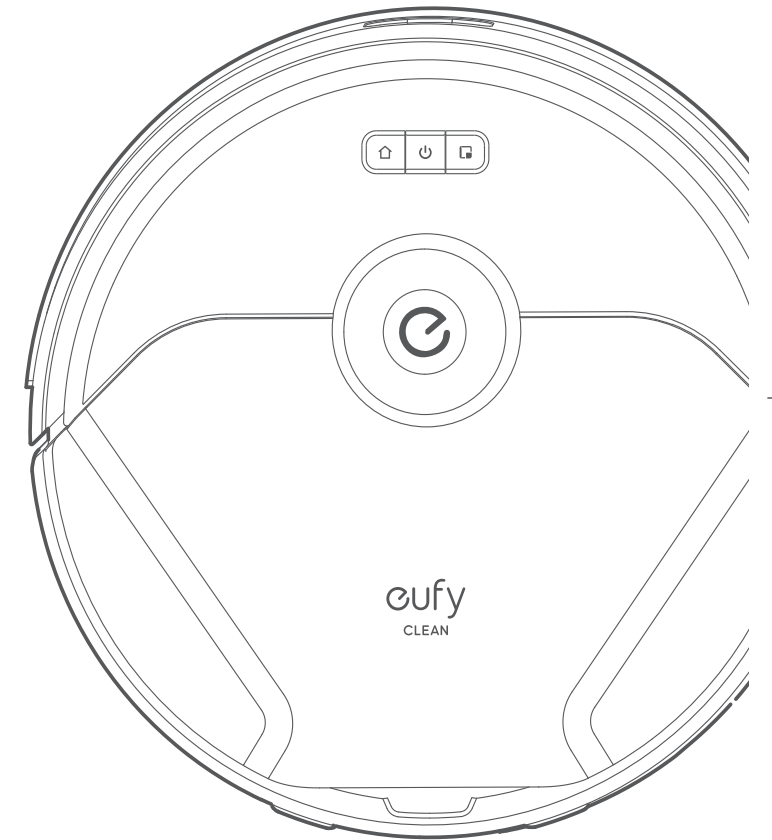

T2266/T2276 51005004070 V02

目次

01 Eufy Clean X8 Proについて

パッケージ内容
各部分の名称
LEDインジケーター

05 使用方法

使用時の注意
お使いになる前に
充電方法
電源のオン / オフ
Eufy Cleanアプリを使って本製品を操作する
掃除モードの選択
吸引力レベルの選択
モッピングモードを使用する
Amazon AlexaまたはGoogleアシスタントを使って本製品を操作する
バーチャルウォールを設定する (Eufy Cleanアプリ経由でのみ利用可能)

13 本体の清掃とメンテナンス

ダスト容器とフィルターの清掃方法
回転ブラシの清掃方法
サイドブラシの清掃方法
センサーと充電端子の清掃方法
回転ホイールの清掃方法
モッピングクロスの清掃方法
ダストバッグの交換 (T2276のみ)

18 トラブルシューティング





20 製品の仕様

21 カスタマーサポート

この度は、本製品をお買い上げいただきまして誠にありがとうございます。本製品をご使用になる前に、必ず本説明書内のすべての項目に目を通してください。また、本説明書は必要に応じて読みいただけるよう大切に保管しておいてください。

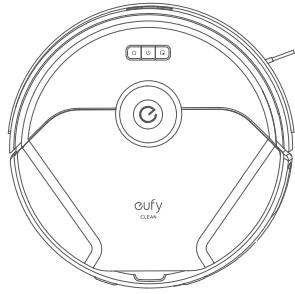
Eufy Clean X8 Proについて

パッケージ内容

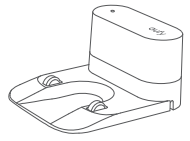
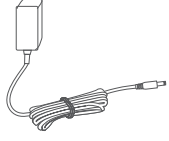
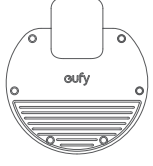
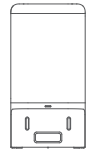
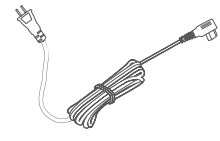
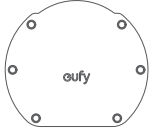
 本体 (RoboVac)	 モップモジュール	 清掃ツール T2266のみ	 取扱説明書およびその他のドキュメント
	 充電ステーション	 ACアダプタ T2276のみ	 防水パッド
	 自動ゴミ収集ステーション (ダストバッグ付き)	 電源コード	 防水パッド

注) 実際のデザインとイラストは多少異なる場合があります。

各部分の名称

A. 上面

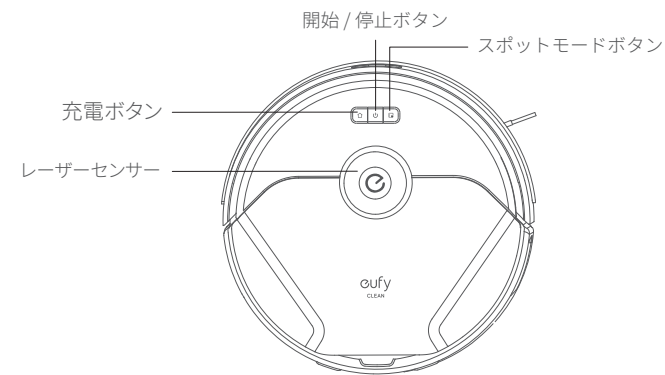

ボタン	操作と機能
	<ul style="list-style-type: none"> 1回押す：ステーションに戻る 動作中に1回押す：掃除を一時停止 / 終了
	<ul style="list-style-type: none"> 3秒間長押し：電源のオン / オフ (充電中でない場合) 1回押す：自動モードで掃除を開始 動作中に1回押す：掃除を一時停止 / 終了
	<ul style="list-style-type: none"> 1回押す：スポットモードの開始 動作中に1回押す：掃除を一時停止 / 終了
	<ul style="list-style-type: none"> 5秒間同時に長押し：Wi-Fi接続をリセット

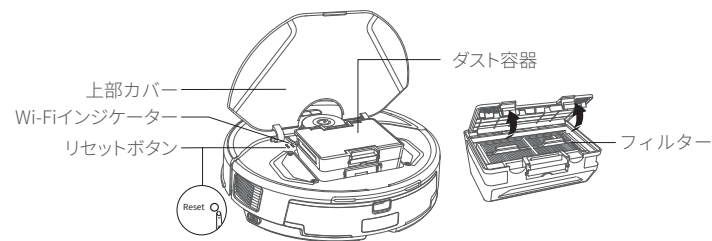

本体をリセットするには、上部カバーを開け、先の尖ったものでリセットボタンを押します。

B. 側面

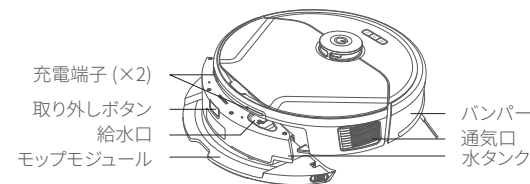

C. 裏面

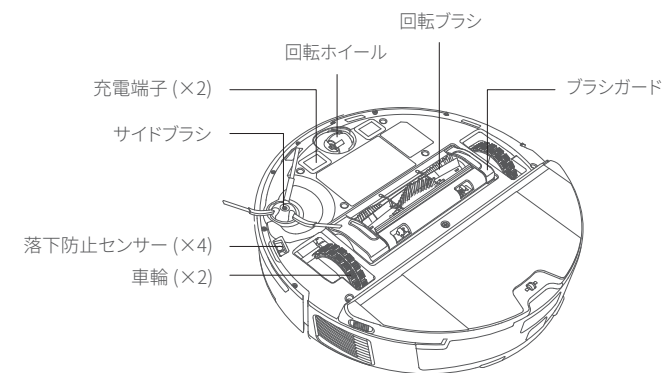

D. 充電ステーション (T2266のみ)

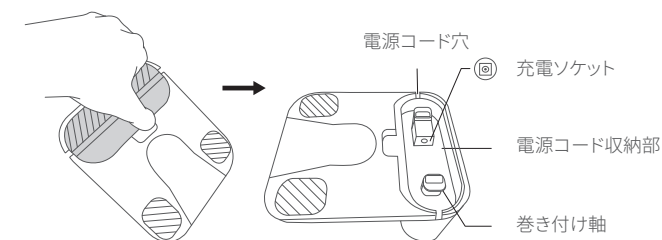
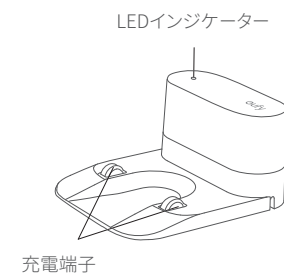

E. 自動ゴミ収集ステーション (T2276のみ)

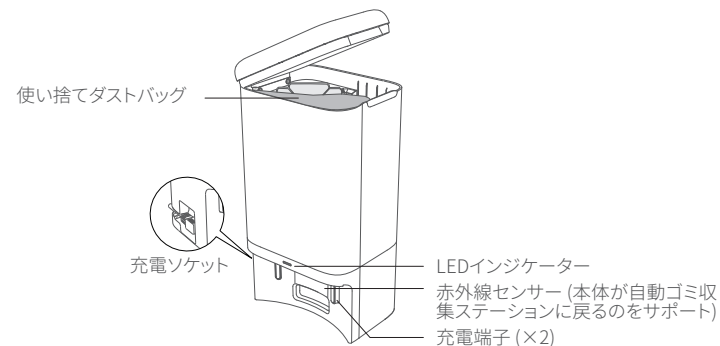

F. モップモジュール

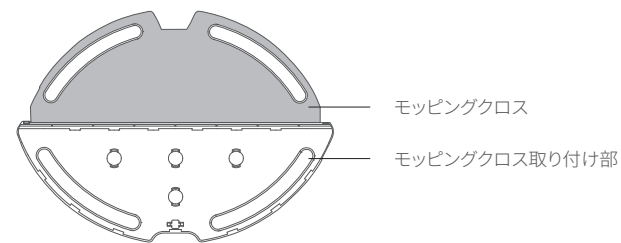

LEDインジケータ

本製品の状態はLEDインジケータで確認できます。

ボタン	LEDインジケータ	本製品の状態
⏻	白色で点灯	正常に動作中
	白色に点滅 (ステーションに接続時)	充電中
	赤色に点滅	エラー (解決策については、音声ガイダンスまたはアプリ内の通知内容に従ってください)
🏠	白色で点灯	ステーションに向かって走行中
📍	白色で点灯	スポットモード
🏠 ⏻ 📍	白色で点灯	電源オン
	消灯	スリープモード

ステーション		
	白色で点灯	スタンバイ
	白色に点滅	ゴミの収集中 (T2276のみ)
	赤色で点灯	エラー <ul style="list-style-type: none"> ダスト容器がいっぱいになっていないか確認してください。 ゴミ収集ステーションのカバーがしっかり閉じているか、またゴミが詰まっていないか確認してください (T2276のみ)。

使用方法

使用時の注意

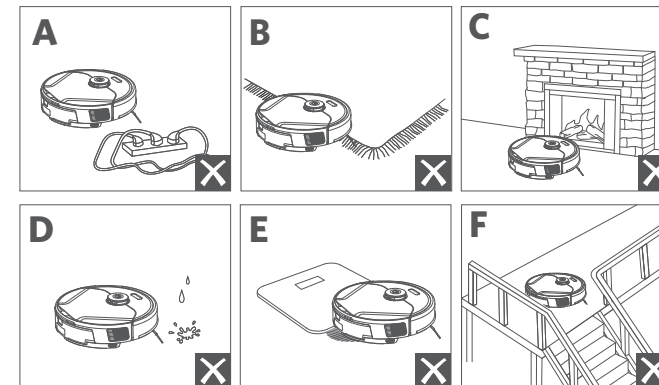

- A** 電源コードや小さなおもちゃなどは本製品に巻き込まれる可能性があるため、事前に片付けておいてください。
- B** 縁に房の付いたラグマットなどは、本製品に絡まる可能性があるため、房の部分をラグマットの下に折り込んでください。色が濃く、毛足の長い敷物や厚さ26 mm以上の敷物の上では、誤動作する可能性があるため、本製品を使用しないでください。
- C** 暖房機器の前や、進入すると本製品に損傷を与える可能性がある特定のエリア (通気口など) の前に、物理的な障壁を設置することを強くお勧めします。

- D** 本製品が損傷する可能性があるため、大量の水を吸引しないでください。
- E** 本製品は20mm未満の高さの物体を乗り越えることができますが、障害物はできる限り取り除いてください。
- F** 本製品には落下および転倒防止機能が搭載されています。ただし、センサーライトが床の表面に反射する場合や、床の色が濃い場合、また床自体が汚れている場合はうまく動作しないことがあります。本製品が落下する恐れがある場所では、必要に応じて物理的な障壁を設置するなどし、落下を防ぐようにしてください。

お使いになる前に

- 1 ご使用前に、バンパーの横にある緩衝材を取り除きます。
- 2 ステーションを、平らな床の上に、壁に沿って設置します。

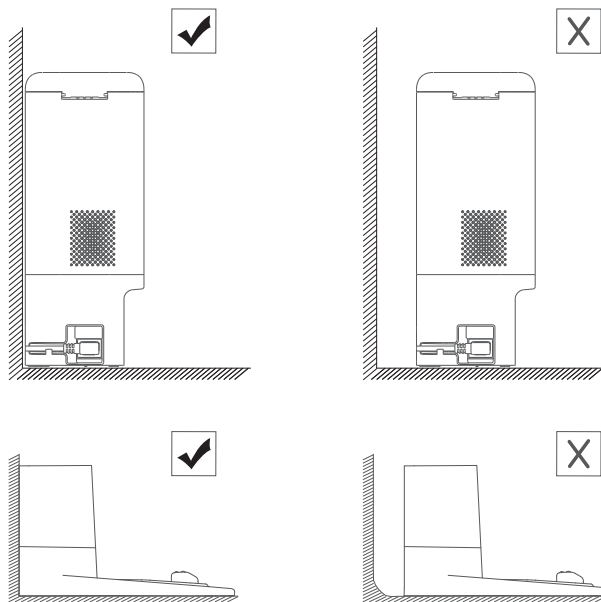

💡 本製品が戻れなくなる可能性があるため、ステーションをカーペットの上に置かないでください。

- 3 ステーションの左右0.5 m、前方1.5 m以内の範囲から障害物を取り除いてください。ステーションの周囲の障害物を取り除くことができない場合、本製品がステーションに戻る事ができるか確認してください。

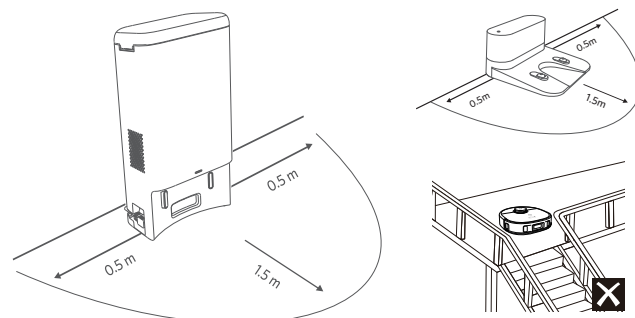

⚠️ 階段の踊り場など、周辺に十分なスペースを確保できない場所にはステーションを設置しないでください。本体が落下する恐れがあり、破損やけがの原因となります。

- 4 電源コードまたはACアダプタを、ステーションとコンセントに接続します。
➡️ ステーションがAC電源に接続されると、ステーションのLEDインジケーターが白色に点灯します。

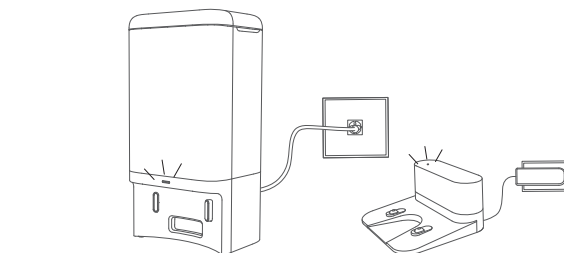

💡 本製品の使用中は、ステーションを電源に接続したままにしてください。接続が切れると、本体がステーションに戻ることができなくなります。

充電方法

- 💡 電源コードがコンセントに接続されていることを確認してください。
- バッテリーを長持ちさせるために、少なくとも6ヶ月に1回は本体を充電してください。
- 掃除が完了した場合またはバッテリー残量が少なくなった場合、本製品は自動でステーションに戻ります。
- T2276のみ: 15分以上の掃除を終えて自動ゴミ収集ステーションに戻ると、本製品はダスト容器に溜まったゴミを自動で自動ゴミ収集ステーションに吸い上げます(デフォルト)。そのため、ダストバッグは常に適切に取り付けておくようにしてください。

方法1: 本体とステーションの充電端子が合うように接続します。

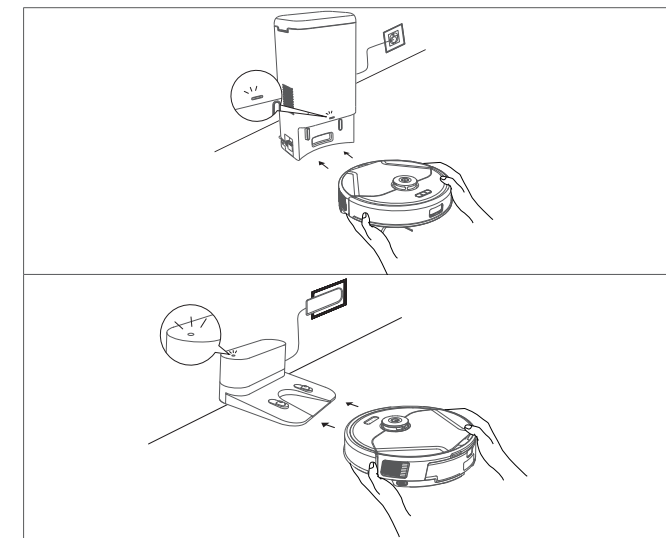

方法2: 本体の  を押すか、Eufy Cleanアプリの  アイコンをタップします。

自動充電と掃除の再開

- 本製品は、次の場合に自動的にステーションに戻り、充電を開始します:
- 掃除を完了した場合。
 - 掃除終了前にバッテリー残量が少なくなった場合。バッテリー残量が80%まで充電されると、本製品は残りの掃除を再開します。



・掃除中にステーションを移動させないでください。移動させると、本体が自動的にステーションに戻るができなくなる可能性があります。ステーションに戻らなかった場合は、手動で本体をステーションに戻してください。ステーションを移動させた場合は、新しい移動場所から掃除を開始してください。掃除完了後、本製品は自動的にステーションへ戻ります。

電源のオン/オフ

⏻を3秒間長押しすると、本体の電源がオンまたはオフになります。

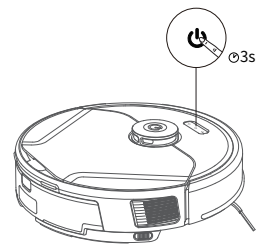

Eufy Cleanアプリを使って本製品を操作する

搭載されたすべての機能をご利用いただくため、本製品はEufy Cleanアプリを使って操作することをお勧めします。

ご使用になる前に、以下の点をご確認ください：

- ・ご使用のスマートフォンまたはタブレットでiOS 11以降あるいはAndroid 8.0以降がインストールされている。

- ・ご使用のWi-Fiルーターで2.4 GHz帯の無線信号が有効になっている。



eufy Clean

- 1 Eufy CleanアプリをApp Store (iOS機器) またはGoogle Play (Android機器) からダウンロードします。
- 2 Eufy Cleanアプリを開き、ユーザーアカウントを作成します。
- 3 「+」アイコンをタップして、Eufy Cleanアカウントに本製品を追加します。
- 4 アプリの指示に従ってWi-Fi接続を設定します。
 - ➡ 接続が正常に完了すると、アプリを使用して本製品の操作ができるようになります。
 - ➡ アプリを使用すると、掃除モードの選択、掃除予約、マップの表示、「進入禁止エリア」の設定、ネットワーク接続の確認など、各種機能の操作を行うことができます。

Wi-Fi インジケータ	青色にゆっくり点滅	接続を待機中
	青色にすばやく点滅	Wi-Fiに接続中
	青色で点灯	Wi-Fiに接続済み



・本体が見えないところで引っかかってしまった場合は、Eufy Cleanアプリの「本体 (RoboVac) を探す」をタップして本体を探すことができます。

Wi-Fi接続のリセット

工場出荷時の状態に戻しWi-Fiをリセットするには、音声ガイダンスが聞こえるまで、との2つのボタンを同時に5秒間長押しします。

Wi-Fi接続がリセットされると音声ガイダンスが聞こえ、Wi-Fiステータスライトがゆっくりと青色に点滅します。再度、アプリの画面に従ってWi-Fi接続を行ってください。

掃除の予約

Eufy Cleanアプリを使用すると、指定した時間に本製品が掃除を開始するように設定できます。



・Eufy Cleanアプリでは、掃除スケジュールを時間や曜日から設定できます。この機能はアプリでのみ利用できます。

掃除モードの選択



- ・を押すと、掃除を一時停止できます。
- ・掃除の開始/停止や掃除モードの選択は、Eufy Cleanアプリから行うこともできます。

自動モード

本製品は起動すると、ステーションから移動して自動的に掃除ルートを決定し、並行経路を辿りながら掃除します。掃除が完了すると、本製品はステーションに戻ります。

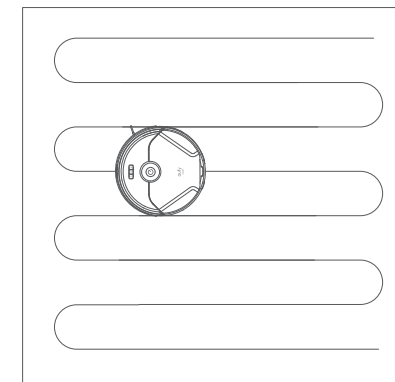

ボタンを押すと、自動モードで掃除を開始します(デフォルト)。掃除を一時停止するには、をもう一度押します。

スポットモード

このモードでは、1.5m x 1.5mの特定の場所を集中的に掃除します。ごみやほこりなどが溜まっている場所を掃除したい場合に最適です。特定のエリアの掃除が完了すると、本製品は自動でステーションに戻ります。

-  を押すと、スポットモードで掃除を開始します。

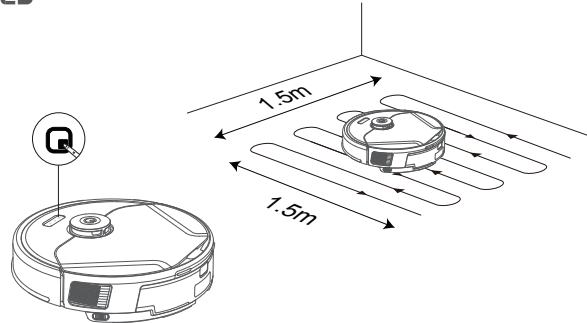

部屋指定モード (Eufy Cleanアプリ経由でのみ利用可能)

このモードでは、Eufy Cleanアプリ上で作成されたマップを自動的にいくつかの部屋に分け、部屋ごとに指定の掃除モードで掃除をすることができます。部屋割りは、アプリでカスタマイズすることができます。本製品は選択された部屋のみを掃除し、掃除終了後にステーションに戻ります。



- 部屋指定モードの使用は、本製品がEufy Cleanアプリ上にマップを作成した後に開始してください。
- 部屋指定モードを使用する際は、ステーションから掃除を開始することをお勧めします。

吸引力レベルの選択

Eufy Cleanアプリで吸引力レベルを静音、標準(デフォルト)、ターボ、最大から選択できます。



- 次回、本製品で掃除を開始する際には、最後に設定した吸引力レベルが使用されます。

BoostIQ™機能の選択

BoostIQ™機能をオンにすると、より強い吸引力が必要であると判断した場合に、吸引力を自動的に上げます。BoostIQ™機能では、動作時の音量は大きくなりますが、掃除時間を短縮する効果があります。厚めのカーペットや多くのゴミが溜まった場所を掃除する際に最適です。

モッピングモードを使用する

- 1 モッピング掛けを開始する前に、防水パッドのステッカーをはがし、ステーションの下にパッドを取り付けて、床を濡らさないようにします。防水パッドが床にしっかりと取り付けられていることを確認してください。

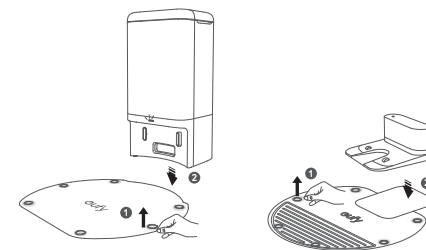

- 2 本体から水タンクを取り外します。給水口カバーを開いて、水タンクに水を入れカバーを閉じます。

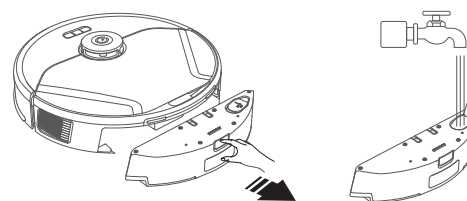

- 本製品に損傷を与える可能性があるため、水タンクに洗剤を入れないでください。

- 3 水タンクを本体に戻します。

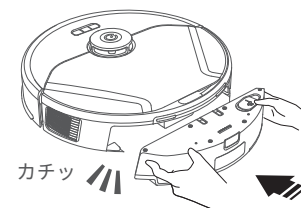

- 4 モッピングモジュールからモッピングクロスを取り外します。

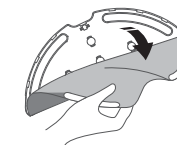

- 5 モッピングクロスを濡らし、水滴が落ちなくなるまで絞ります。モッピングクロス取り付け部のスロットに沿ってモッピングクロスを挿入し、しっかりと取り付けます。

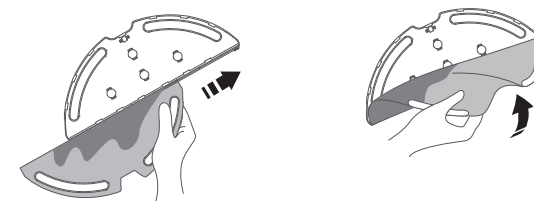

- 6 本製品の裏面にモッピングモジュールを取り付け、カチッという音がするまで押し込みます。

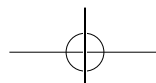
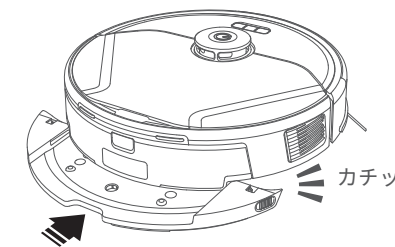

- 7 掃除を開始します。本製品は、選択されたモードで自動的に吸引や水拭きを行います。水拭きの水量は、Eufy Cleanアプリで3段階から選択できます。
- 8 本製品が掃除を終えたら、カビや不快な臭いを防ぐためにモッピングクロスと水タンクを洗います。水タンクの洗浄とメンテナンス方法については、本説明書の「本製品の掃除とメンテナンス」を参照してください。



- カーペットの上を掃除する際は、モップモジュールを取り付けないでください。本体が動かなくなったり、カーペットを濡らしたり、予期せぬエラーが発生する可能性があります。

Amazon AlexaまたはGoogleアシスタントを使って本製品を操作する

Amazon AlexaまたはGoogleアシスタント搭載機器を使用すると、音声での操作が可能です。

ご使用になる前に、以下の点をご確認ください：

- ステーションに接続され、十分に充電されていること。
- 本製品がEufy Cleanアプリに接続されていること。
- Amazon AlexaまたはGoogleアシスタント対応機器 (Amazon Echo、Google Homeなど) *があること。
*これらの機器は別売です。
- Amazon AlexaアプリまたはGoogle Homeアプリがスマートフォンなどにすでにインストールされ、アカウントが作成されていること。

Amazon AlexaまたはGoogleアシスタントで本製品を操作するには：

- Eufy Cleanアプリを開き、左上にある「スマートリンク」を見つけます。
- 画面の指示に沿って、セットアップを完了します。

バーチャルウォールを設定する (Eufy Cleanアプリ経由でのみ利用可能)

Eufy Cleanアプリでは、「進入禁止エリア」と「バーチャルウォール」の制限エリアを設定できます。制限エリアを設定すると、基本的には物理的な障壁を設置する必要はなくなります。ただし、暖房機器の前や、進入すると本製品に損傷を与える可能性がある特定のエリア (通気口など) の前には、物理的な障壁を設置することを強くお勧めします。

- 進入禁止エリア：本製品はこのエリアに進入して掃除を行いません。
- バーチャルウォール：本製品はバーチャルウォールを越えて移動できません。
- 水拭き禁止エリア：モッピングモード使用時、このゾーンには入りません。



- 制限エリアを設定するには、本製品で一度掃除を行い、マップを作成する必要があります。
- 制限エリアを設定しても、位置情報の修正や、位置確認の誤り、センサーの不具合などが原因で、本製品が制限エリアに進入することがあります。
- 本製品を移動させたり周囲の環境を変更したりすると、制限エリア情報が失われ、マップの作成が失敗または再作成が発生する場合があります。

本体の清掃とメンテナンス

本製品の清掃とメンテナンスを行う前に、本体の電源をオフにし、自動ゴミ収集ステーション / 充電ステーションの電源コードを取り外してください。

快適にご使用いただくために、以下の手順に沿って本製品の定期的な清掃・メンテナンスを行ってください。本製品の清掃 / 部品交換を行う頻度は、本製品の利用状況により異なります。

推奨する本体清掃 / 部品交換の頻度

注) 以下の表に記載の情報は目安です。

本製品の部品名	清掃頻度	交換頻度
ダスト容器	T2266の場合：毎回の使用後 T2276の場合：週に1回	-
ダストバッグ (T2276のみ)	-	2ヶ月ごと ※ペットを飼っている場合はこまめに確認し、ダストバッグを捨てる
水タンク	毎回の使用後	-
モッピングクロス	毎回の使用後	-
フィルター	週に1回	3ヶ月ごと

本製品の部品名	清掃頻度	交換頻度
サイドブラシ	月に1回	3~6ヶ月ごと (もしくは目に見えて摩耗している場合)
ブラシガード	月に1回	3~6ヶ月ごと (もしくは目に見えて摩耗している場合)
回転ブラシ	月に1回	6~12ヶ月ごと
センサー	月に1回	-
充電端子	月に1回	-
回転ホイール	月に1回	-

ダスト容器とフィルターの清掃方法

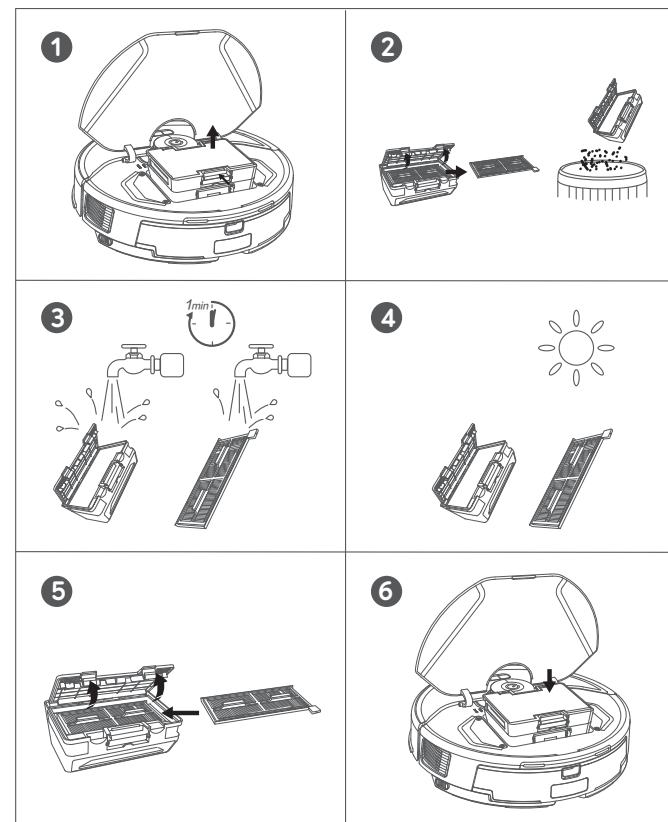

- ① 本体の上部カバーを開け、ダスト容器を取り外します。
- ② ダスト容器の横にある取り外しボタンを押して容器を開け、フィルターを取り出したら中のゴミを捨てます。
- ③ ダスト容器とフィルターを水でよく洗います。

💡 ・フィルターの洗浄には、お湯や洗剤を使用しないでください。

- ④ ダスト容器とフィルターを完全に自然乾燥させます。

💡 ・フィルターは完全に乾いていない状態で使用しないでください。濡れた状態で使用すると、掃除性能に影響を与える可能性があります。

- ⑤ フィルターをダスト容器に取り付けます。
- ⑥ ダスト容器を本体に取り付けます。

回転ブラシの清掃方法

* 快適にご使用いただくために、回転ブラシのセルフクリーニング機能を使用することをお勧めします。

- ① 図のように、つまみを押しながらブラシガードを取り外します。
- ② 回転ブラシを取り出します。回転ブラシに髪の毛などが絡まっている場合は、はさみで切って取り除きます。
注意) はさみでブラシを切らないようご注意ください。
- ③ 回転ブラシを元の位置に戻します (ローラーが付いていない方を先にはめ込みます)。

- ④ ブラシガードを、カチッと音がするまで押して閉じます。
注意) この際、回転ブラシを巻き込まないようにご注意ください。

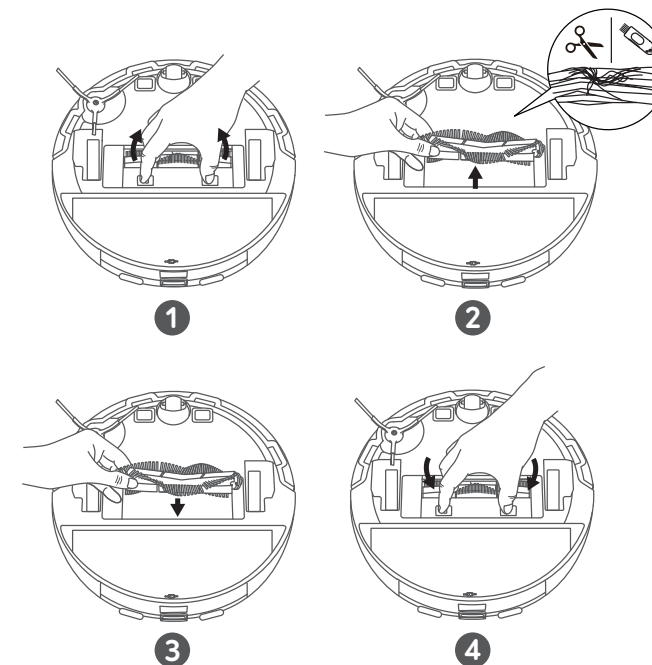

サイドブラシの清掃方法

髪の毛のような異物はサイドブラシに絡まりやすく、ほこりがこびりつく場合があります。定期的に清掃を行ってください。

- ① ドライバーでサイドブラシのねじを緩め、サイドブラシを取り外します。
※ドライバーは付属していません。
- ② 本体部分とサイドブラシの間に絡まった髪の毛や異物を注意深く取り除いてください。
- ③ サイドブラシを水洗いします。

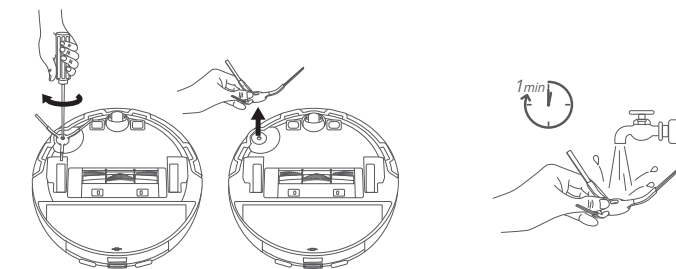

センサーと充電端子の清掃方法

快適にご使用いただくために、定期的に落下防止センサーと充電端子の清掃を行ってください。

- 乾いた布または清掃ブラシを使ってセンサーと充電端子のほこりを落とします。

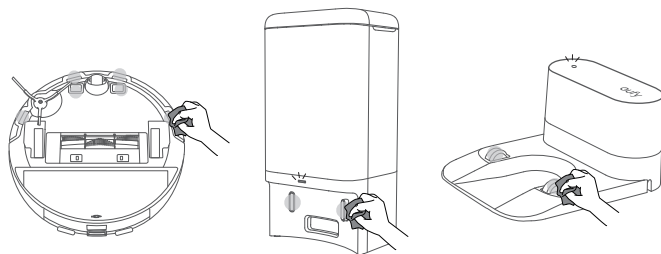

回転ホイールの清掃方法

回転ホイールには髪の毛やほこりが絡まりやすいので、定期的に、また必要に応じて清掃してください。

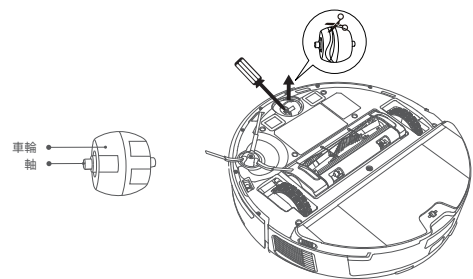

- 1 ドライバーなどの工具を回転ホイールの下に挿し込み、回転ホイールを取り外します。
※ドライバーは付属していません。
- 2 回転ホイールや回転ホイールの内側に絡まった髪の毛やほこりを取り除きます。
- 3 回転ホイールを元の位置に取り付け、カチッと音がするまで押し込みます。

💡 ・ 回転ホイールは水洗いできません。

モッピングクロス清掃方法

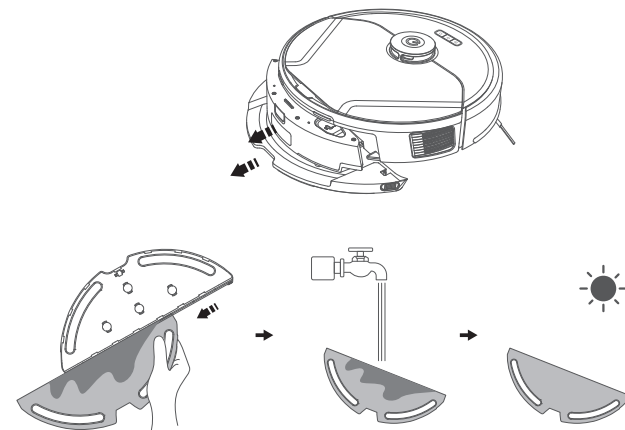

- 1 毎回の使用後に、モッピングクロスと水タンクを取り外します。
- 2 モッピングクロスをよく水洗いします。
- 3 カビが生えたり、不快な臭いがしたりしないように、モッピングクロス完全に自然乾燥させてください。

ダストバッグの交換 (T2276のみ)

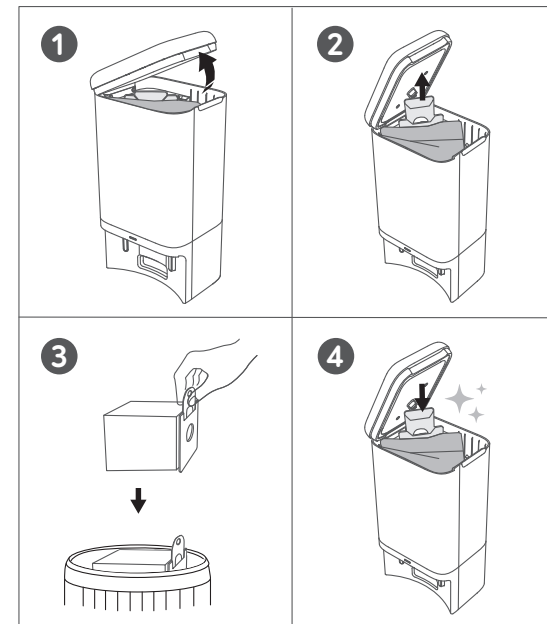

- 1 上部カバーを持ち上げて開きます。
- 2 取っ手をつかみながらダストバッグを引き上げます。
- 3 使用済みのダストバッグを廃棄します。
- 4 新しいダストバッグの取っ手をスロットに挿し込み、わずかに「カチッ」と音がするまで押し下げます。

トラブルシューティング

問題が解決しない場合はカスタマーサポートにお問い合わせください。

問題	解決策
本体の電源が入らない	<ul style="list-style-type: none"> 本体の  ボタンを3秒間長押ししてください。 バッテリーが満充電されているか確認してください。 それでも問題が解決しない場合は、本体の電源を一度オフにしてから、再度オンにしてください。
本製品が突然動作しなくなった	<ul style="list-style-type: none"> 本体が障害物に引っかかっていないか、または絡まっていないかを確認してください。 バッテリー残量が少なくなっていないか確認してください。 それでも問題が解決しない場合は、電源スイッチを一度オフにし、2秒間待ってから、再びオンにしてください。 本体が音声ガイダンスやLEDインジケータで警告を出していないか確認してください。
本体の動きや移動経路が通常とは異なる	<ul style="list-style-type: none"> センサーを乾いた布で丁寧に拭いてください。 電源スイッチを一度オフにしてから再度オンにして、本製品を再起動してください。 ラグを掃除したり、物体を乗り越えたりする場合は、モップモジュールが取り付けられていないか確認してください。取り付けられている場合は、モップモジュールを取り外してもう一度お試しください。

問題	解決策
掃除の予約ができない	<ul style="list-style-type: none"> 予約時間が正しく設定されているか確認してください。Eufy Clean アプリのタイムゾーンがスマートフォンのタイムゾーンと一致しているかどうか確認します。 本製品の電源がオンになっており、バッテリー残量が十分にあるかどうか確認してください。本体の電源がオフになると掃除の予約は消去されます。また、本体の電源がオンの状態でも、ネットワークに接続していない場合は掃除の予約は同期されません。ネットワークに接続されている状態で、Eufy Clean アプリから再設定してください。
吸引力が弱い	<ul style="list-style-type: none"> 吸入口に異物が詰まっていないか確認してください。 ダスト容器を空にしてください。 床にこぼれた水や液体によってフィルターが濡れていないか確認してください。ご使用前にフィルターを完全に自然乾燥させてください。 ブラシガードが正しく取り付けられていることを確認してください。 Eufy Clean アプリで選択されている吸引力レベルを確認し、必要に応じて設定を調整してください。 フィルターにゴミや髪の毛が詰まっていないか確認してください。詰まっている場合は、清掃ツールで取り除いてから流水でよく洗い流してください。ご使用前にフィルターを完全に自然乾燥させてください。

問題	解決策
本体がステーションに戻れない	<ul style="list-style-type: none"> ステーションの左右0.5 m、前方1.5 m以内の範囲から障害物を取り除いてください。 ステーションがカーペットの上に設置されていないか確認してください。 本体が障害物に引っかかっていないか確認してください。 充電端子を清掃してください。
本体がWi-Fiネットワークに接続できない	<ul style="list-style-type: none"> Wi-Fiパスワードを正確に入力したことを確認してください。 十分な電波強度を確保するため、本製品、ルーター、スマートフォンが近くに配置されていることを確認してください。 Wi-Fiフィルターが2.4GHz帯域に対応していることを確認してください。本製品は5GHz帯には対応していません。モバイルネットワークによって干渉が発生する可能性もあるため、ご使用のスマートフォンを機内モードにした上でWi-Fiをオンにし、接続をお試しください。 iOS14以上のiPhoneをご使用の場合、アプリの位置情報設定に影響される可能性があるため、iPhoneの設定からEufy Clean アプリの位置情報を「このAppの使用のみ許可」に選択いただき、「正確な位置情報」もオンに変更ください。 「充電」ボタンと「スポットモード」ボタンを同時に5秒間長押しし、Wi-Fi接続をリセットしてください。リセット成功後Eufy Clean アプリのWi-Fi設定の指示に従い、Wi-Fiを再接続してください。 ご利用のネットワークが他の複数のデバイスからも頻繁にアクセスされる場合もWi-Fiがうまく接続できない場合があるため、他にご利用可能なWi-Fiやスマートフォンのテザリング機能でもご確認ください。それでも接続できない場合は、カスタマーサポートへお問合せください。

問題	解決策
Amazon Alexaで本製品を操作できない	<ul style="list-style-type: none"> インターネット接続に問題がないか確認してください。 Amazon Alexa アプリがスマートフォンまたはタブレットにインストールされているか、またAmazon Alexa アプリで Eufy Clean スキルが有効になっているか確認してください。詳細については、Eufy Clean アプリのスマートリンクページを参照してください。 Eufy Clean アカウントをお持ちであり、アプリ上で本製品が追加されていることを確認してください。 Alexaの正しい音声コマンドを使用していることを確認してください。
本体を充電できない	<p>ステーションのLEDインジケータが点灯している場合、以下のことを行ってください：</p> <ul style="list-style-type: none"> 乾いた布で充電端子のほこりを落としてください。 本体またはステーションの充電端子に損傷がないか確認してください。 本体がステーションに接続された時に、「充電中」を知らせる音声ガイダンスが聞こえるか確認してください。 ステーションのLEDインジケータが点灯していない場合、以下のことを行ってください： 電源コードとステーションを接続し直す、または別のコンセントに繋いで解決するか確認してください。問題が解決しない場合は、カスタマーサポートへお問い合わせください。

問題	解決策
Googleアシスタントで本製品を操作できない	<ul style="list-style-type: none"> インターネット接続に問題がないか確認してください。 Google Homeアプリが、スマートデバイスもしくはスマートフォンやタブレットにインストールされており、Google Homeアプリ上で操作されているか確認してください。詳細については、Eufy Cleanアプリのスマートリンクページを参照してください。詳細については、Eufy Cleanアプリのスマートリンクページを参照してください。 Googleアシスタントに話しかける際、適切なコマンドを使用していることを確認してください。コマンドを発する際は、最初に「OK Google」というウエイワードを言います。 コマンドを繰り返し、Googleアシスタントに向かってはっきりと話してください。

製品の仕様

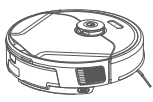
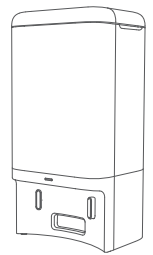
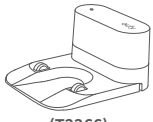
	入力	20V ≒ 1.2A
	バッテリータイプ	14.4V / 5200mAh リチウムイオン電池
	ダスト容器の容量	335 ml
	水タンクの容量	270 ml
 (T2276)	消費電力	650 W
	入力	20V ≒ 1.2A
 (T2266)	入力	20V ≒ 1.2A

カスタマーサポート

お問い合わせ

✉ Eメール: support@anker.com

☎ 電話: 03 4455 7823 (平日 9:00 - 17:00 / 年末年始を除く)

よくある質問は、アンカー・ジャパン公式サイト (www.ankerjapan.com) のサポートページからご確認いただけます。

🛡️ 最大24ヶ月保証

ご注文日から18ヶ月の間(注)、ご使用いただいている製品に不具合と思われる事象が生じた場合、当該事象を弊社が不具合であると確認した後、同一製品との交換、又は修理対応等当社にて適切と判断する対応を承ります。その際の送料は弊社が負担いたします。加えて、Anker Japan 公式サイト会員を対象に、通常18ヶ月の製品保証を24ヶ月へ自動延長致します。

(注：予約注文を除く。予約注文に限り、発送日から起算させていただきます。)

ただし、在庫切れ、販売終了等、弊社の都合で同一製品との交換、又は修理対応等当社にて適切と判断する対応ができない場合、同等品の後継品に交換させていただくか、もしくは、システム上で製品代金を返金させていただく等の対応となる場合がございますので、あらかじめご了承ください。

なお、お客様過失による不具合の場合は、本保証の対象外とさせていただきます。

 @Anker Japan

 @Anker_JP
@Eufy_JP

 @eufy_by_anker