



詳しい情報はAnker Japan公式サイトをご覧ください
www.ankerjapan.com



RoboVac X8 Hybrid 取扱説明書

T2261 51005003426 V01

目次

- 02 安全にご使用いただくために**
- 05 RoboVac X8 Hybridについて**
 - パッケージ内容
 - 各部分の名称
 - マップのナビゲーションと管理
- 11 はじめに**
 - 使用時の注意
 - お使いになる前に
 - 充電方法
 - 自動充電と掃除の再開
- 14 RoboVac X8 Hybrid の使用方法**
 - 電源のオン / オフ
 - 掃除の開始
 - EufyHomeアプリを使って本製品を操作する
 - 掃除モードの選択
 - Amazon Alexa または Googleアシスタントを使って本製品を操作する
 - バーチャルウォールを設定する
- 23 本体の清掃とメンテナンス**
 - ダスト容器とフィルターの清掃方法
 - 回転ブラシの清掃方法
 - サイドブラシの清掃方法
 - サイドブラシの交換方法
 - センサーと充電端子の清掃方法
 - 回転ホイールの清掃方法
 - モッピングクロスと水タンクの清掃
- 29 トラブルシューティング**
 - 音声ガイダンス
- 36 カスタマーサポート**

この度は、RoboVac X8 Hybridをお買い上げいただきまして誠にありがとうございます。
本製品をご使用になる前に、必ず本説明書内のすべての項目に目を通してください。また、本説明書は必要に応じてお読みいただけるよう大切に保管しておいてください。

安全にご使用いただくために

怪我や物的損害のリスクを防ぐために、本製品の設定・使用・メンテナンスを行う際は以下の説明をよくお読みください。

警告表示について



これは警告を表す記号です。利用者が死亡もしくは重傷を負う、または物的損害が生じる危険性がある場合に表示されます。

- お子様が本製品で遊ぶことがないように必ず監視をしてください。
- 大人が十分に注意を払える環境でない場合、お子様に本製品を使用させないでください。
- 本製品を充電する際は、付属のACアダプタをご使用ください。
- 本製品を清掃するまたはメンテナンスを行う場合は、プラグを抜いてください。
- ACアダプタのケーブルやコードは、取り替えることができません。ケーブルやコードが損傷した場合は、ACアダプタ自体を廃棄してください。
- 本製品は屋内でのみ使用できます。
- 本製品はおもちゃではありません。本製品の上には絶対に乗らないでください。本製品の使用中は、お子様やペットに十分注意を払ってください。
- 直射日光が当たる場所や高温の場所での保管および使用はお控えください。
- 燃えていたり、煙が発生したりしているものに対して、本製品を使用しないでください。
- 漂白剤や塗料、その他化学製品や液体物などを取り除くために本製品を使用しないでください。
- 本製品を使用する前に、衣類やちらかった紙類を片付けてください。ブラインドまたはカーテンの紐は片付けてください。電源コード、先のとがったも

の、その他壊れやすいものは片付けてください。本製品が電源コードを引きずると、テーブルや棚の上から物が落下する恐れがあります。

- 落下の恐れがあるエリアに本製品が進入しないよう、障害物を設置してください。
- 本製品の上には物を置かないでください。
- 本製品が稼働している場所を歩く際は、十分注意してください。
- 電源コンセントが床に露出している部屋で、本製品を使用しないでください。
- お客様ご自身で修理できる部品はありません。
- ワックスをかけて間もない床や、凹凸の激しい床の上では、本製品を使用しないでください。床や本製品自体が損傷する恐れがあります。表面が硬い床もしくは毛並みが短いカーペット上のみでご使用になり、縁にタッセルが付いていたり、糸が緩んでいたりするカーペットには使用しないでください。
- 本製品は床の表面を傷つけずに掃除できるよう設計されていますが、初めてお使いになる際は、床に傷がつかないかどうかを目立たない場所で試運転にて確認することを推奨します。
- 本取扱説明書で推奨または説明されている付属品のみを使用してください。
- 濡れた手で本製品を取り扱ったり、電源に接続したりしないでください。
- ご使用前に、ダスト容器やフィルターが正しく取り付けられていることを確認してください。
- バッテリーパックや本製品が損傷している、または改造されている場合は、使用しないでください。損傷している、または改造されたバッテリー/バッテリーパックを使用すると、動作が予測不可能となり、火事・爆発・怪我の原因となります。
- バッテリーパックや本製品が火気または高温にさらされないようにしてください。火気や130°C以上の高温にさらされると、爆発する恐れがあります。

- 充電に関するすべての説明を読み、説明書に指定された温度範囲を超えてバッテリーパックまたは本製品を充電しないでください。不適切な方法または指定された温度範囲外で充電すると、バッテリーが損傷し、発火のリスクが増大します。
- 本製品のレーザーセンサーは、IEC 60825-1:2014のクラスIレーザー製品の規格を満たしており、有害なレーザー光線を発しません。

注意事項



製品およびパッケージに記載されている本記号について：

本製品はリチウムイオン電池を使用しています。不要になった電池は貴重な資源のため、リサイクルにご協力ください。回収方法についてはカスタマーサポートまでお問合せください。

商標に関する注意事項

- Amazon、Echo、Alexa、および関連するすべてのロゴは、Amazon.com, Inc. またはその関連会社の商標です。
- Apple および Apple ロゴは、米国およびその他の国の Apple Inc. の登録商標です。App Store は、米国およびその他の国で登録されている Apple Inc. のサービスマークです。
- Google アシスタント、Google Home、Google Play および Google Play ロゴは、Google LLC の商標です。

RoboVac X8 Hybrid について

パッケージ内容

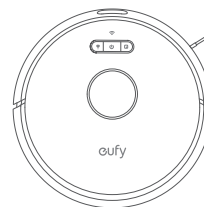

RoboVac X8

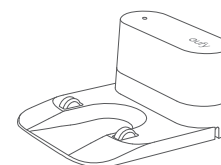

充電ステーション

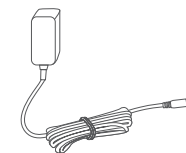

ACアダプタ

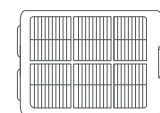

交換用フィルター

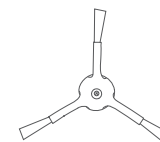

追加サイドブラシ

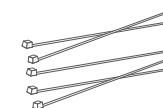

ケーブル結束バンド (5本)



水タンク



モッピングクロス (2枚)



防水パッド



取扱説明書および他のドキュメント

各部分の名称

A. 上面と側面

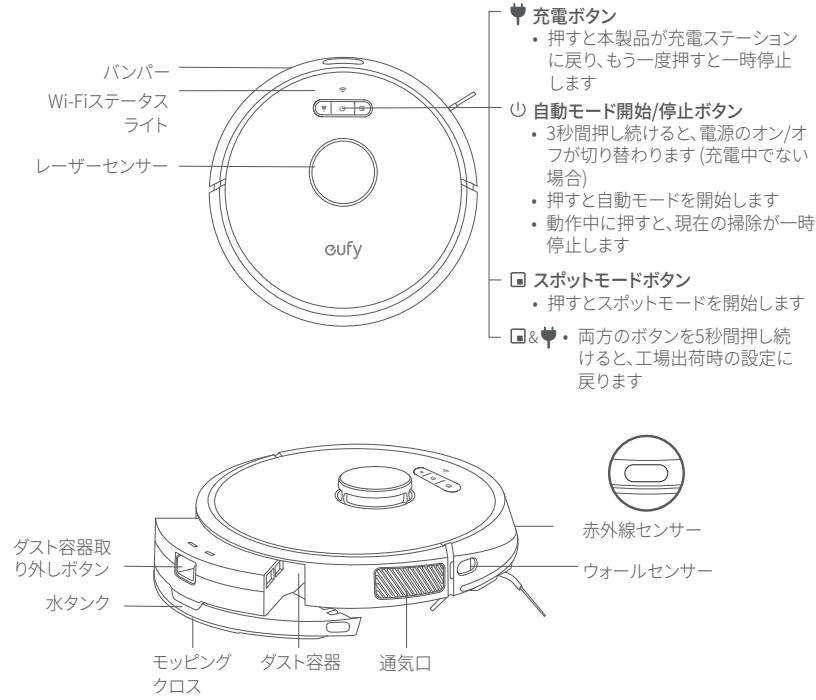

B. 裏面

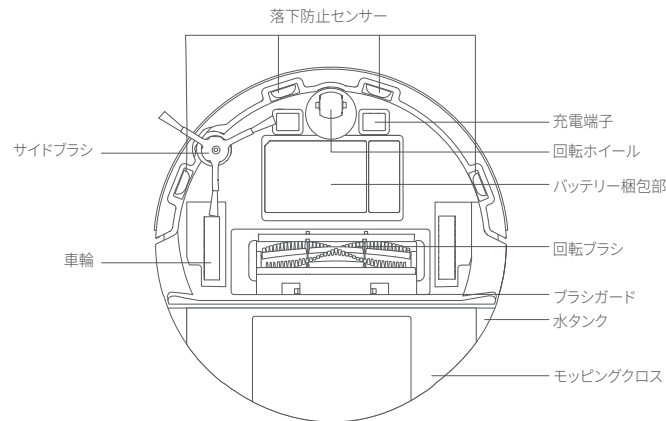

C. ダスト容器

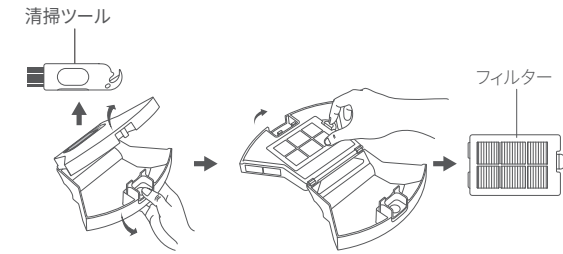

D. 吸引口

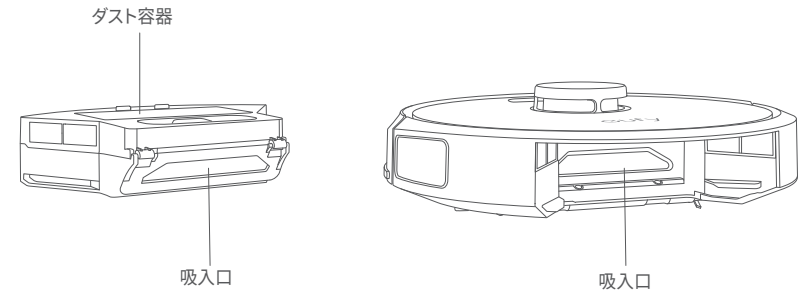

E. 充電ステーション

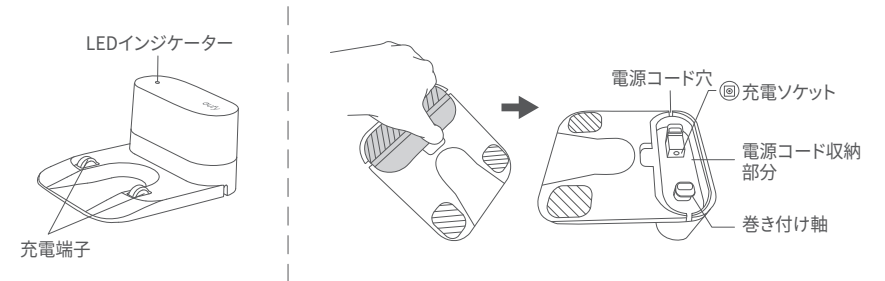

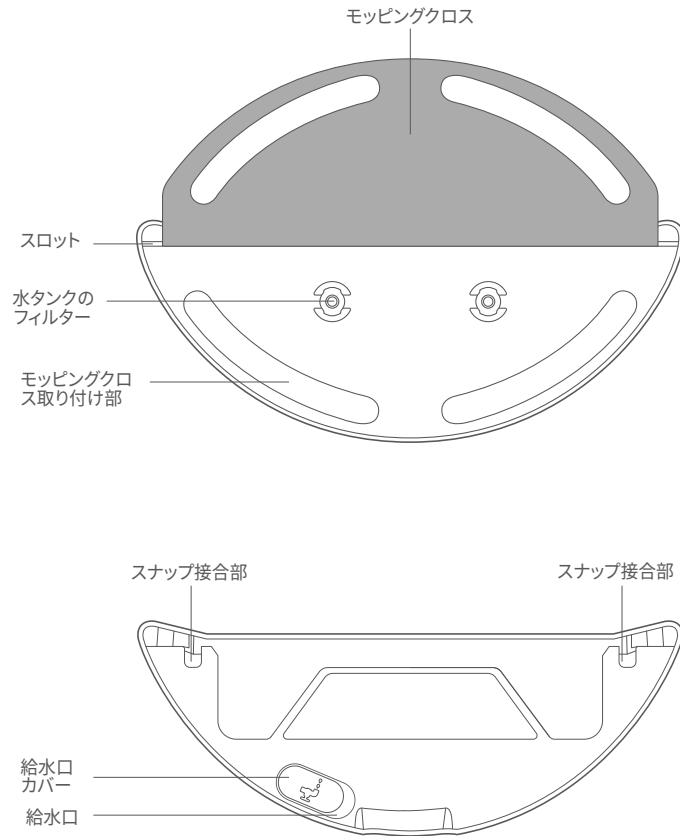

F.水タンク



ボタンとLED表示

  	
	電源のオン/オフ (3秒間長押し)
	掃除の開始 / 停止 <ul style="list-style-type: none"> 青色で点灯：スタンバイ、掃除中、掃除の停止、充電ステーションに戻る、充電完了 オレンジ色で点灯：バッテリー残量が少ない状態で動作中 オレンジ色で点滅 (充電ステーションに接続されたとき)：充電中 赤色で点滅：本製品にエラーが発生 <small>* 本取扱説明書の「トラブルシューティング」の「音声ガイドダンス」を参照してください。</small>
	充電ステーションに戻る <ul style="list-style-type: none"> 青色でゆっくりと点滅：充電ステーションに戻る 青色で点灯：スタンバイ / 停止
	スポットモードの開始 / 停止 <ul style="list-style-type: none"> 青色でゆっくり点滅：スポットモード 青色で点灯：スタンバイ / 停止

-  EufyHomeアプリで「RoboVacを探す」機能を使用すると、3つすべてのLEDインジケーターが青色で点灯し、音声がかかります。
- 節電のため、以下の場合にはボタンの青色のインジケーターが暗くなります：
 - 本製品が充電ステーションにいない状態で、10分間使用されていない。
 - 本製品が1分間、満充電の状態にある。

 (Wi-Fiステータスライト)	状態
青色でゆっくり点滅	接続を待機中
青色で速く点滅	ワイヤレスルーターに接続中
青色で点灯	ワイヤレスルーターに接続済み

マップのナビゲーションと管理

ナビゲーション

自動モードを開始すると、本製品は充電ステーションから移動し、自動的にスキャンを実行してマップを生成します。その後、掃除ルートを自動で決定し、部屋をエリアに分割します。掃除ルートは壁に沿って決定され、並行経路を辿りながら各エリアを順番に掃除します。

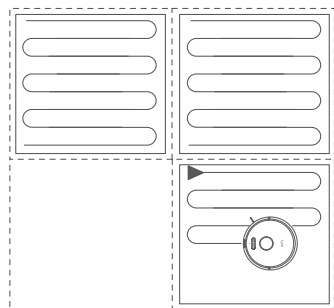

リアルタイムマッピング

リアルタイムにマップを作成することで、掃除ルートや周囲の環境を記録することができます。マップは掃除完了後に作成・記録されます。掃除を行うたびに、マップはリアルタイムで更新されます。

正しいマップを作成するには:

1. 本製品が各部屋のマップを正しく作成できるように、ドアを開けた状態にします。
2. 本製品が引っかかるような障害物がある場合は、取り除きます。

位置の修正とマップの再作成

本製品を稼働中に持ち上げて移動させたり、充電ステーションの位置を調整・変更したりするなど、環境が大きく変化した場合、本製品は位置情報の修正を試み、周囲の環境に合わせてマップを再作成する場合があります。

- 位置情報の修正が正常に完了すると、本製品は掃除を再開します。
- 位置情報の修正に失敗した場合、本製品は新規の状態での掃除を再開し、マップの再作成を行いながら環境に合った掃除経路を辿ります。



- 初めてお使いになる際は、本製品が充電ステーションから掃除を開始するようにしてください。
- 掃除中は、本製品を頻繁に移動させないでください。移動させた場合は、本製品を元の場所に戻してください。

はじめに

使用時の注意

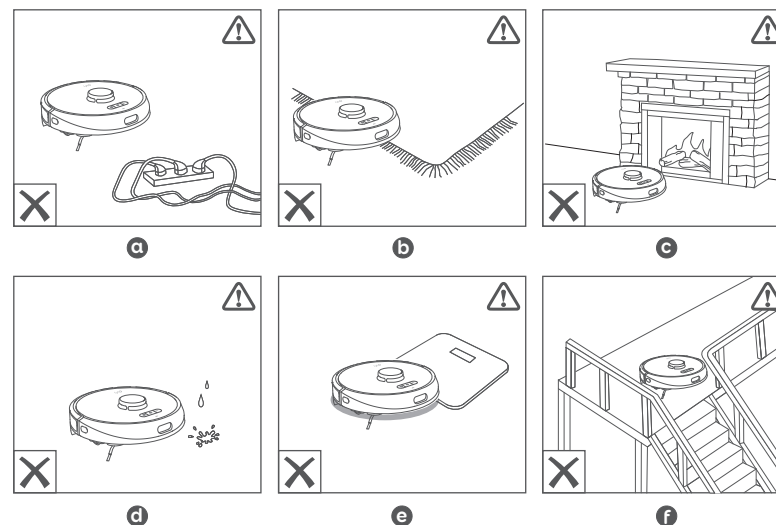

- 電源コードや小さなおもちゃなどは本製品に巻き込まれる可能性があるため、事前に片付けておいてください。付属の結束バンドを使用すると、ケーブルと電源コードをまとめることができます。
- 縁に装飾の付いたラグマットなどは、本製品に絡まる可能性があるため、装飾の部分をラグマットの下に折り込んでください。色が非常に濃く、パイル地を含む毛足の長いカーペットや厚さ26 mm以上の敷物の上では、本製品が誤動作する可能性があるため、使用しないでください。
- 設定した「進入禁止」エリアは、効果がない場合があります。接近すると本製品が破損する恐れのある暖房器具や特定のエリア(通気口など)の前には、物理的な障壁を設置することを強くお勧めします。
- 濡れた場所で本製品を使用しないでください。
- 本製品は18 mm以下の高さの物体を乗り越えることができますが、障害物はできる限り取り除いてください。
- 本製品には落下および転倒防止機能が搭載されています。ただし、センサーライトが床の表面に反射する場合や、床の色が濃い場合、また床自体が汚れている場合はうまく動作しないことがあります。本製品が落下する恐れがある場所では、必要に応じて障害物などを設置するなどし、落下を防ぐようにしてください。

お使いになる前に

- 1 ご使用前にバンパーの横にある緩衝材を取り除きます。
- 2 平らな床の上に、壁に沿うように充電ステーションを設置してください。

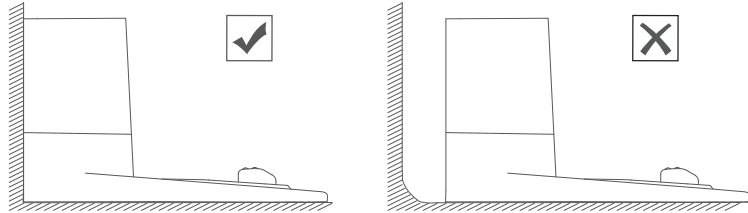

- 3 充電ステーションの左右1 m以内、前方2 m以内の範囲から障害物を取り除きます。充電ステーションの周囲の障害物を取り除くことができない場合は、本製品が充電ステーションに戻ることができるかを確認してください。戻ることができない場合は、カスタマーサポートにお問い合わせください。

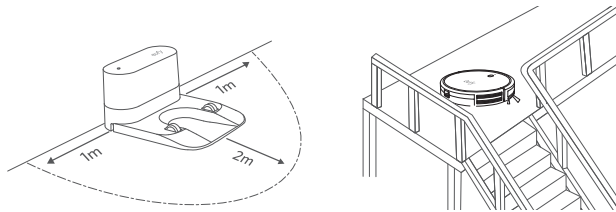

階段の踊り場など、周辺に十分なスペースを確保できない場所には充電ステーションを設置しないでください。本体が落下する恐れがあり、破損やけがの原因となります。

- 4 ACアダプタの丸型コネクタを充電ステーションの電源ポートに接続し、反対側をコンセントに接続します。
▶充電ステーションを電源に接続すると、充電ステーションのLEDインジケータが白く点灯します。

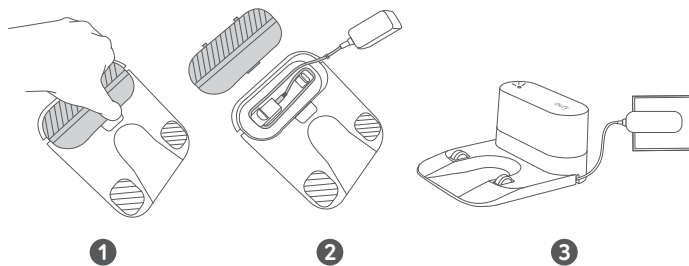

- 充電ステーションは、本製品がアクセスしやすい場所に設置してください。充電ステーションは、カーペットやラグの上ではなく、固い床の壁沿いに設置することをお勧めします。
- 充電ステーションは必ず電源に接続しておいてください。接続していない場合、本製品は自動で充電ステーションに戻ることができません。
- 適切に充電できるように、充電ステーションの頻繁な移動は避けてください。本製品は設置場所が変更されると、マップを再作成することがあります (詳細については「RoboVac X8 Hybridについて」の「マップのナビゲーションと管理」を参照)。

充電方法

- ご使用前に本製品が満充電されていることを確認してください。
- 掃除が完了した場合またはバッテリー残量が少なくなった場合、本製品は自動で充電ステーションに戻ります。

方法1：本製品の充電端子と充電ステーションの充電端子が合うように設置してください。

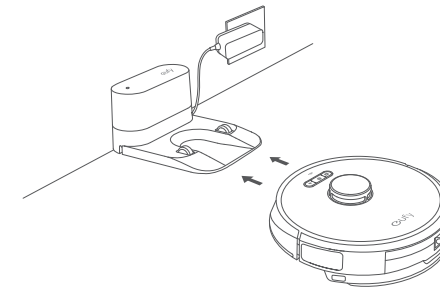

方法2：本体の充電ボタンを押して、またはEufyHomeアプリ上で充電ボタンをタップして、本製品を充電ステーションに戻します。

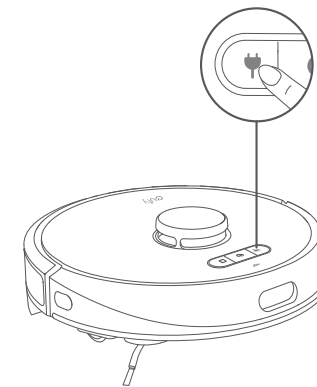



- 長期間本製品を使用しない場合は、バッテリーを長持ちさせるために、少なくとも6ヶ月に1回は本製品を充電してください。
- 本製品の充電中にスタンバイモードに切り替えるには、本製品の3つのボタン (⏻ & 📶 & 📺) を同時に10秒間、ライトが消えるまで押し続けます。スタンバイモードに切り替わると、Wi-Fiが無効になります。スタンバイモードを解除する場合は、⏻ を押ししてください。

自動充電と掃除の再開

次の場合、本製品は自動的に充電ステーションに戻り、充電を開始します：

- 掃除を完了した場合。
- 掃除終了前にバッテリー残量が少なくなった場合、バッテリー残量が80%まで充電されると、本製品は残りの掃除を再開します。



掃除中に充電ステーションを移動させないでください。移動すると、本製品が充電のために充電ステーションに戻らなくなる場合があります。充電ステーションに戻らなかった場合は、手で本体を充電ステーションに戻してください。充電ステーションを移動させた場合は、新しい移動場所から掃除を開始してください。掃除完了後、本製品は自動的に充電ステーションへ戻ります。

RoboVac X8 Hybrid の使用方法

電源のオン / オフ

- 充電ステーションに接続されると自動的に本製品の電源がオンになります。
- 充電ステーションに接続されていない場合は、⏻ を3秒間押し続けると、本製品の電源がオンになります。電源ステータスライトが青色に点灯するまで待ちます。
- 充電ステーションに接続されていない場合は、⏻ を再度3秒間押し続けると、本製品の電源がオフになります。

掃除の開始



バッテリー残量が少ないと、本製品は掃除を開始できません。充電してから掃除を開始してください。

- 1 本製品の⏻ を押すと、自動モードで掃除を開始します。
▶本製品は移動しながら周囲の環境をスキャンし、自動的にマップを作成します。

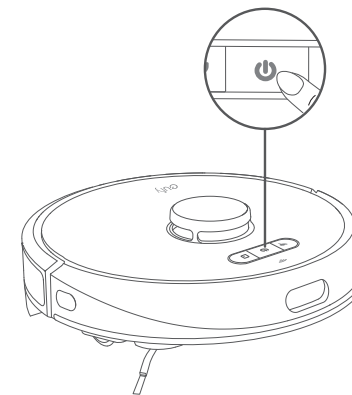

- 2 ⏻ を再度押すと、掃除を一時停止します。
▶掃除を再開するには、⏻ を押します。
▶一時停止中に本製品を充電ステーションに接続すると、掃除が停止されます。
▶一時停止から10分が経過すると、本製品は自動的に掃除を停止して、スリープモードに切り替わります。
- 3 掃除を中止して、充電ステーションに戻すには、📶 を押します。



掃除を開始する前にケーブルやコードを片付けてください。掃除中に本製品がコードを引っ張り電源を遮断したり、周囲の物に損傷を招いたりすることがないようにしてください。

EufyHomeアプリを使って本製品を操作する

本製品に搭載されているすべての機能をご利用いただくため、EufyHomeアプリを使用しての操作をお勧めします。

ご使用になる前に、以下の点をご確認ください：

- ご使用のスマートフォンまたはタブレットにiOS 9.0 (またはそれ以降) あるいはAndroid 5.0 (またはそれ以降) が搭載されている。
- ご使用のワイヤレスルーターで2.4 GHz帯の無線信号が有効になっている。
- 本製品のWi-Fiステータスライトが青色でゆっくり点滅している。
- ご使用のスマートフォンまたはタブレットのBluetooth機能が有効になっている (より安定した接続のため)。
- 設定中の充電切れを避けるため、本製品が十分に充電されているまたは充電ステーションに接続されている。



- 1.App Store (iOS機器の場合) またはGoogle Play (Android機器の場合) から EufyHomeアプリをインストールします。
- 2.アプリを開いて、ユーザーアカウントを作成します。
- 3.「+」アイコンをタップして、EufyHomeアカウントに「RoboVac X8 Hybrid」を追加します。
- 4.アプリの指示に従って、Wi-Fi接続設定を行います。
 - ▶接続が正常に完了すると、アプリを使用して本製品の操作ができるようになります。
 - ▶アプリを使用すると、吸引力の選択、掃除の予約、マップの表示、「進入禁止エリア」の設定、ネットワーク接続の確認など、各機能の使用・確認・設定が可能になります。

Wi-Fiステータスライト

	青色でゆっくり点滅	接続を待機中
	青色で速く点滅	ワイヤレスルーターに接続中
	青色で点灯	ワイヤレスルーターに接続済み

本体が見えないところで引っかかってしまった場合は、アプリの「RoboVacを探す」をタップして本体を探すことができます。この機能はアプリでのみ利用できます。

Wi-Fi接続のリセット

2つのボタン (🔌と📺) を同時に5秒間長押しします。音声ガイダンスが聞こえ、Wi-Fi接続がリセットされます。Wi-Fi接続がリセットされると同時に、本製品は工場出荷時の設定に戻ります。

- ▶ Wi-Fi接続がリセットされると音声ガイダンスが鳴り、Wi-Fiステータスライトがゆっくりと青色に点滅します。EufyHomeアプリの指示に従って、Wi-Fi接続設定を行います。

掃除の予約

EufyHomeアプリを使用すると、本製品が掃除を開始する時間を指定できます。

EufyHomeアプリでは、時間の設定や掃除日の予約が可能です。この機能はアプリでのみ利用できます。

掃除モードの選択

- を押すと、いつでも掃除を一時停止できます。
- 掃除モードはEufyHomeアプリからも選択が可能です。

自動モード

- 1.自動モードで掃除を開始するには、 を押します。

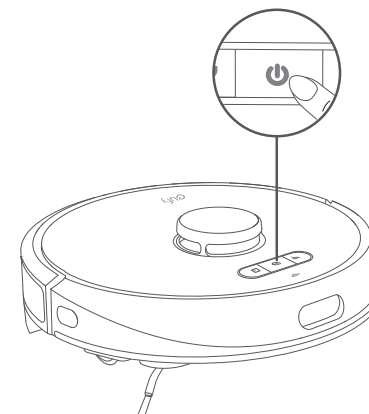



- 2.再度 を押すと掃除が一時停止されます。

本製品は電源をオンにすると、デフォルトでは自動モードが選択されます。

スポットモード

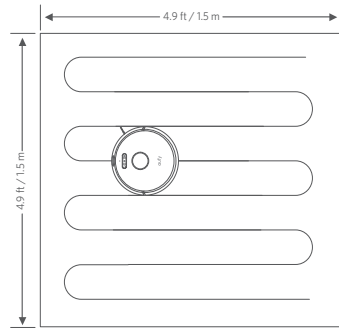
特定の範囲 (1.5m x 1.5m) を集中的に掃除します。ゴミやほこりなどが溜まっている場所を掃除したい場合に最適です。特定の範囲の掃除が完了すると、自動的に充電ステーションに戻ります。



スポットモードを開始するには、を押します。

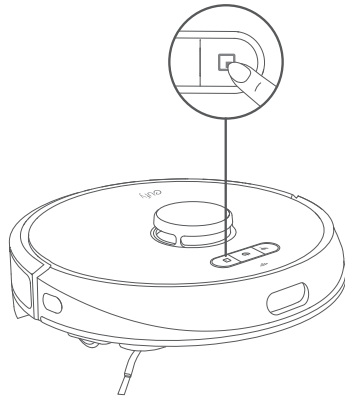

部屋指定モード (EufyHomeアプリ経由でのみ利用可能)

このモードを使用すると、EufyHomeアプリ上で家が自動的にいくつかの部屋に分割されます。アプリで部屋の設定をカスタマイズすることも可能です。本製品は選択された部屋のみを掃除し、完了すると充電ステーションに戻ります。

- 部屋指定モードの使用は、本製品がEufyHomeアプリ上にマップを作成した後に開始してください。
- 部屋指定モードを使用する際は、充電ステーションから掃除を開始することをお勧めします。

エリア指定モード (EufyHomeアプリ経由でのみ利用可能)

このモードでは、EufyHomeアプリを使い掃除エリアを設定できます。本製品は指定されたエリアのみを掃除し、完了すると充電ステーションに戻ります。

吸引力レベルの選択

EufyHomeアプリで吸引力レベルを選択します。

- 静音 (デフォルト)
- 標準
- ターボ
- 最大

BoostIQ™機能の選択

EufyHomeアプリでBoostIQ™機能のオン / オフを切り替えます。周囲の状態に合わせた最適な掃除を行います。本製品がより強い吸引力が必要であると判断した場合、吸引力が自動的に上がります。BoostIQ™機能では、動作時の音量は大きくなりますが、掃除の時間を短縮する効果があります。厚めのカーペットや多くのゴミが溜まった場所を掃除する際に最適です。

モッピングモードを使用する

-  モッピングモードは、こびりついた汚れや液体がないきれいな床の水拭きを想定しています。汚れが床に広がることを防ぐため、コーヒーやインクなどの液体の掃除には、モッピングモードを使用しないでください。
- モッピングモードは硬く、凹凸のない床の掃除に適しており、不規則な大きさ・形のタイルや重点的にワックスがけされた床、表面の荒い床ではモッピングクロスがほつれるため、水拭きに適さない場合があります。
- 留守中は、モッピングモードの使用はお勧めしません。
- カーペットの上ではモッピングモードを使用しないでください。カーペットの上ではモッピングモードを使用せず、EufyHomeアプリで「水拭き禁止エリア」を設定してください。

1.水拭きを始める前に、充電ステーションの下に防水パッドを取り付け、床を保護します。

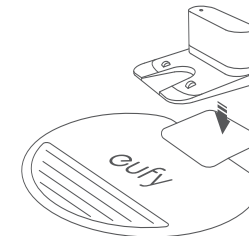

2.モッピングクロスを濡らし、水滴が落ちなくなるまで絞ります。モッピングクロス取り付け部のスロットに沿ってモッピングクロスを挿入し、しっかりと取り付けます。

- 本製品に対応したモッピングクロスをご使用ください。

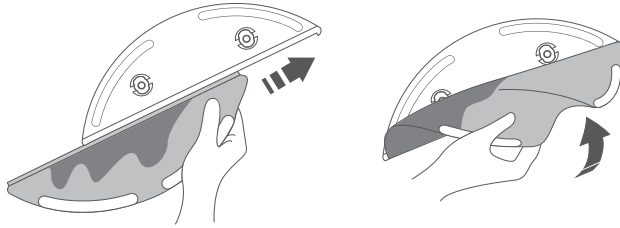

3.給水口カバーを開いて、水タンクに水を入れカバーを閉じます。

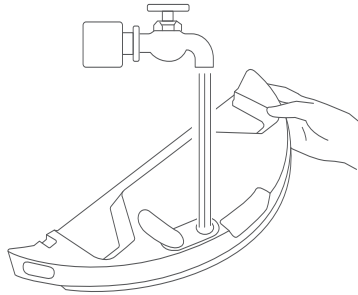

- 洗剤は使用しないでください(水タンクに入れるのは水のみ)。天然素材のものであっても洗剤を使用すると、給水システムが詰まり、本体内部の部品が破損することがあります。
- 水タンクに水を追加する、またはモップモジュールを取り付けるには、掃除を一時停止してください。その際、本体は手で移動させないでください。

4.本製品の裏面に水タンクを取り付け、カチッと音がするまで押し込みます。

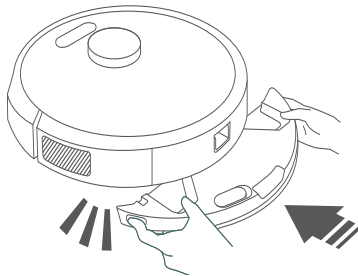

- モッピングモードは、こびりついた汚れや液体がないきれいな床の水拭きを想定しています。

5.掃除モードを選択して、掃除を開始します。

- ▶本製品は、選択されたモードで自動的に吸引や水拭きを行います。

6.本製品は掃除を完了すると、充電ステーションに戻ります。水拭きの後は、水タンクを取り外し、残った水を捨て、モッピングクロスを洗い、カビが生えたり、不快な臭いがしたりしないようにしてください。水タンクの洗浄とメンテナンスの方法については、本説明書の「本体の清掃とメンテナンス」を参照してください。

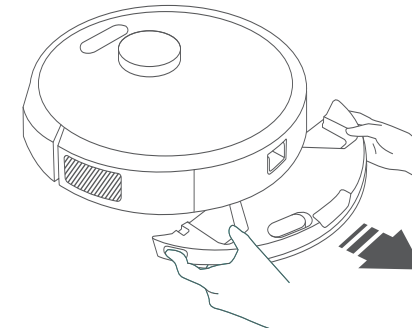

Amazon Alexa または Googleアシスタントを使って本製品を操作する

Amazon AlexaまたはGoogleアシスタント搭載機器を使用すると、音声での操作が可能です。

ご使用になる前に、以下の点をご確認ください：

- 本製品が充電ステーションに接続され、十分に充電されていること。
- 本製品がEufyHomeアプリに接続されていること。
- Amazon AlexaまたはGoogleアシスタント対応機器 (Amazon Echo、Google Homeなど) *があること。
*これらの機器は付属されていません。
- Amazon AlexaアプリまたはGoogle Homeアプリがスマートフォンなどにすでにインストールされ、アカウントが作成されていること。

Amazon Alexa または Googleアシスタントで本製品を操作するには

- 1.EufyHomeアプリを開き、左上の「スマートリンク」を見つけます。
- 2.画面の指示に従って、セットアップを完了してください。

バーチャルウォールを設定する (アプリでのみ利用可能)

EufyHomeアプリでは、「進入禁止エリア」と「バーチャルウォール」の制限エリアを設定できます。制限エリアを設定すると、物理的な障壁を設置する必要はなくなります。この機能は、危険なエリアを隔離するのではなく、あくまでも掃除エリアを分割指定するためのものです。



- 制限エリアを設定するには、本製品で一度掃除を行い、マップを作成する必要があります。
- バーチャルウォールを設定しても、位置情報の修正や、位置確認の誤り、センサーの不具合などが原因で、本製品が制限エリアに進入することがあります。
- 本製品を移動したり周囲の環境を変更すると、制限エリア情報が失われ、マップの作成が失敗または再作成が発生する場合があります。

本体の清掃とメンテナンス

本製品の清掃とメンテナンスを行う前に、電源をオフにし、充電ステーションは電源アダプタを取り外してください。

快適にご使用いただくために、以下の手順に沿って本製品の定期的な清掃・メンテナンスを行ってください。本製品の清掃 / 部品交換を行う頻度は、本製品の利用状況により異なります。

推奨する本体清掃 / 部品交換の頻度

本製品の部品名	掃除頻度	交換頻度
ダスト容器	毎回の使用後	-
フィルター	週に1回	3か月ごと
回転ブラシ	週に1回	6~12ヶ月ごと
サイドブラシ	1ヶ月に1回	3~6ヶ月ごと (もしくは目に見えて摩耗している場合)
ブラシガード	1ヶ月に1回	3~6ヶ月ごと (もしくはブラシガードのシリコンゴム部分が目に見えて摩耗している場合)
センサー	1ヶ月に1回	-
充電端子	1ヶ月に1回	-
回転ホイール	1ヶ月に1回	-
水タンク	毎回の使用後	-
モッピングクロス	毎回の使用後	-
水タンクのフィルター	-	6か月ごと (もしくは黄ばんできた場合)

ダスト容器とフィルターの清掃方法

- ダスト容器取り外しボタンを押し、ダスト容器を取り出します。
- ダスト容器を開け、空にします。

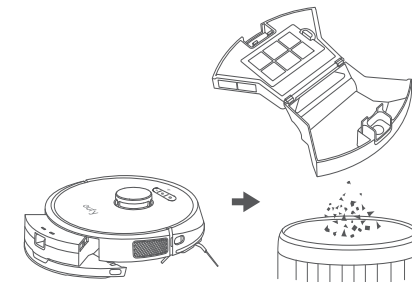

- ③ フィルターを取り外します。

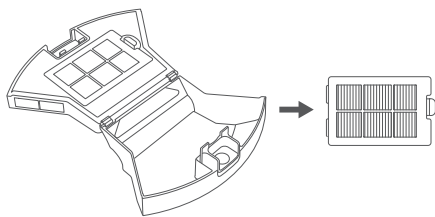

- ④ 清掃ブラシでダスト容器とフィルターをきれいにします。

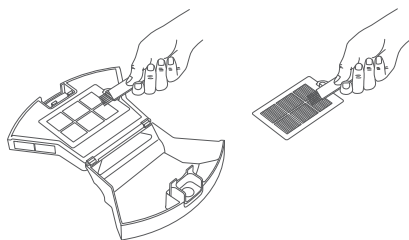

- ⑤ ダスト容器とフィルターを水でよく洗います。

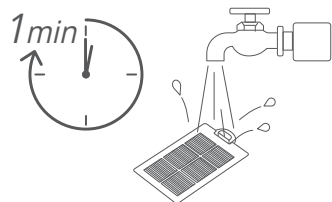

- ⑥ ダスト容器とフィルターは完全に自然乾燥させてから使用してください。洗ったフィルターが完全に乾いていない場合は、別のフィルターを使用してください。

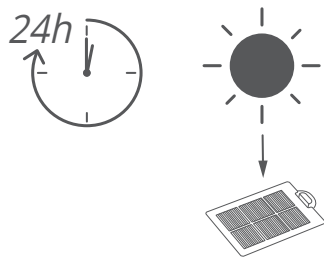

- ⑦ フィルターをダスト容器に取り付けます。

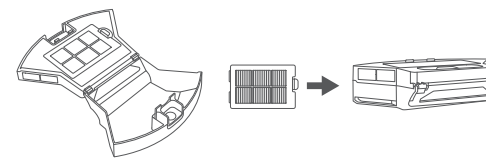

- ⑧ ダスト容器を本体部分に取り付けます。

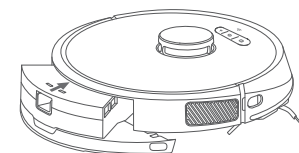

回転ブラシの清掃方法

- ① 図のように、取り外し用つまみを引き、ブラシガードのロックを解除します。
- ② 回転ブラシを取り出します。
- ③ 清掃ツールで、回転ブラシをきれいにします。
- ④ 突き出した部分を先にはめ込み、カチッと音がして全体が収まるように回転ブラシを元の位置に取り付けます。
- ⑤ ブラシガードをしっかりとはまるまで押し下げ、閉じます。

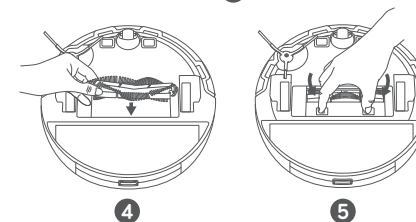
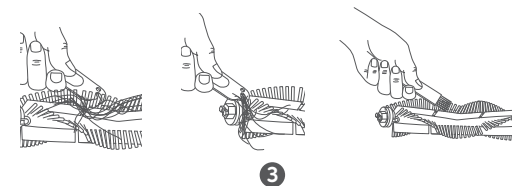
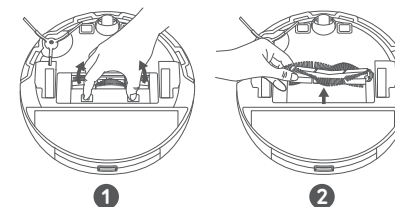

サイドブラシの清掃方法

髪の毛のような異物はサイドブラシに絡まりやすく、ほこりがこびりつく場合があります。定期的に掃除を行ってください。

- 1 プラスドライバーを使用して、サイドブラシのネジを外します。
- 2 サイドブラシを取り外します。

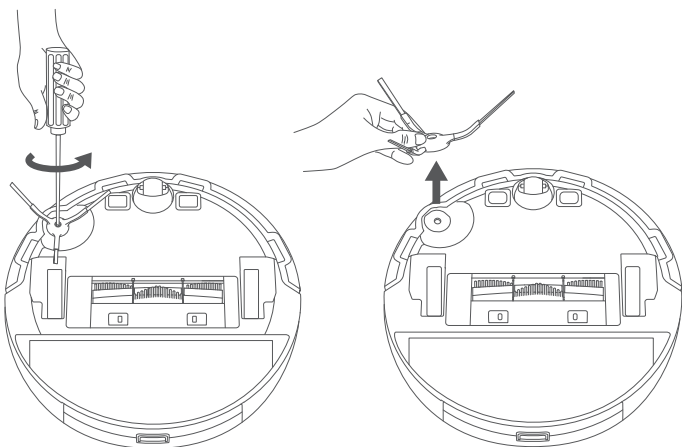

- 3 本体部分とサイドブラシの間に絡まった髪の毛や異物を注意深く取り除いてください。
- 4 サイドブラシを水洗いします。

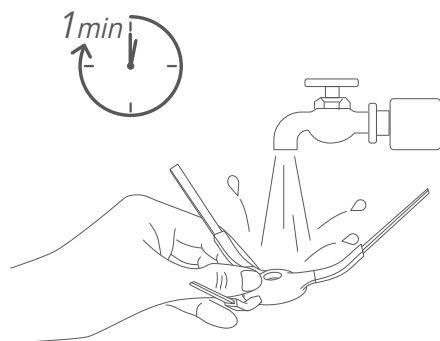

 サイドブラシは完全に乾燥させてからご使用ください。

サイドブラシの交換方法

サイドブラシは、しばらく使用していると、曲がったり破損したりする場合があります。以下の手順に沿って、交換してください。

- 1 プラスドライバーを使用して、サイドブラシのネジを外します。
- 2 古いサイドブラシを引いて外し、新しいサイドブラシを取り付けます。

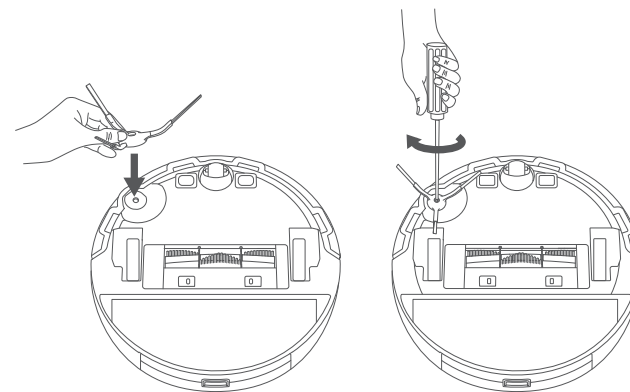

- 3 ネジを締めて、サイドブラシを固定します。

センサーと充電端子の清掃方法

快適にご使用いただくために、定期的に落下防止センサーと充電端子の清掃を行ってください。

- 乾いた布または清掃ブラシを使ってセンサーと充電端子のほこりを落とします。

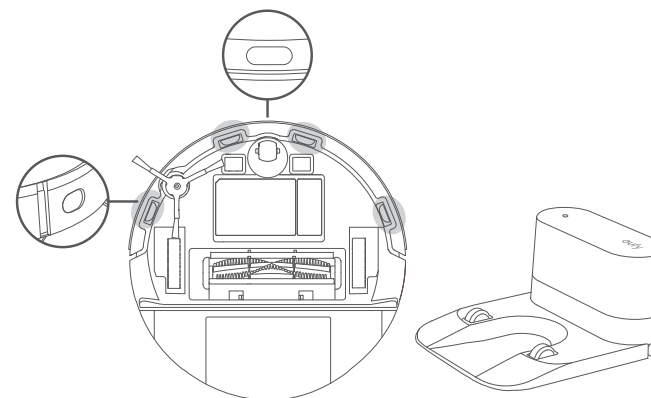

回転ホイールの清掃方法

回転ホイールには髪の毛やほこりが絡まりやすいので、定期的に清掃を行ってください。

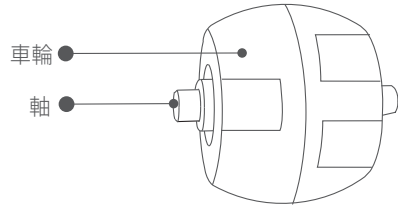

- 1 回転ホイールを取り外します。

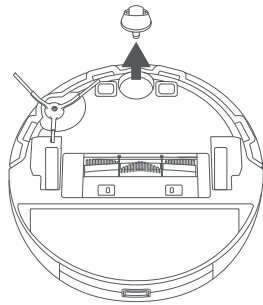

- 2 回転ホイールや回転ホイールの内側に絡まった髪の毛やほこりを取り除きます。
- 3 回転ホイールを元の位置に取り付け、カチッと音がするまで押し込みます。



回転ホイールは水洗いできません。

モッピングクロスと水タンクの清掃

モッピングクロスと水タンクは、使用するたびに水洗いすることをお勧めします。

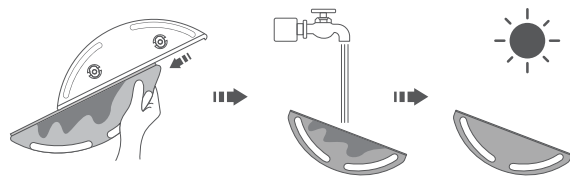

- 1 使用後は常に、水タンクからモッピングクロスを取り外します。
- 2 モッピングクロスと水タンクをよく水洗いします。
- 3 カビが生えたり、不快な臭いがしたりしないように、モッピングクロスと水タンクを自然乾燥させてください。

トラブルシューティング

以下は一般的な質問への解決策です。問題が解決しない場合はカスタマーサポートにお問い合わせください。

問題	解決策
RoboVacが突然大きな音を出す。	<ul style="list-style-type: none"> • EufyHomeアプリで吸引力レベルを調整してください。 • 回転ブラシ、フィルター、ダスト容器、吸入口、ホイールが詰まっているかを確認してください。 • フィルターとブラシガードが正しく取り付けられていることを確認してください。
マップが作成された後でも、マップが消えてしまう、または再度作成される。	<ul style="list-style-type: none"> • 本体や充電ステーションの位置が移動されたり、周囲の環境が変化したりした場合に、本製品は位置の修正を試み、周囲の環境に合わせてマップを再作成することがあります。 • 本製品を充電ステーションに戻し、新しい掃除を開始してください。
本体が動かない	<ul style="list-style-type: none"> • 本体が充電ステーションに接続されていることを確認してください。 • バッテリーが十分に充電されていることを確認してください。 • 3秒間 ⏻ を押し続け、本製品の電源をオンにしてください。
本製品が突然動作しなくなった	<ul style="list-style-type: none"> • 本体が障害物に引っかかっていないか、絡まっているかを確認してください。 • バッテリー残量が少なくなっていないかを確認してください。 • 本体が音声ガイダンスやLEDインジケーターで警告を出しているかを確認します。本説明書の「音声ガイダンス」を参照してください。 • それでも問題が解決しない場合は、本製品の電源をオフにし、3秒待ってから再度電源をオンにします。

問題	解決策
掃除の予約ができない	<ul style="list-style-type: none"> ▪ 本体の電源がオンになっていることを確認してください。 ▪ 時間設定や掃除の予約はEufyHomeアプリで行うことができます。 ▪ 予約時間が正しく設定されていることを確認してください。 ▪ バッテリー残量が少なくなっていないかを確認してください。 ▪ 本製品は、すでに掃除を実行している場合は予約された掃除を開始しません。
吸引力が弱い	<ul style="list-style-type: none"> ▪ 吸入口に異物が詰まっていないかを確認してください。 ▪ ダスト容器を空にしてください。 ▪ フィルターを水洗いしてください。 ▪ EufyHomeアプリで最大の吸引力レベルを選択してください。 ▪ 床にこぼれた水や液体によってフィルターが濡れていないかを確認してください。ご使用前にフィルターを完全に自然乾燥させてください。
本体を充電できない	<ul style="list-style-type: none"> ▪ 本体が充電ステーションに接続されていない状態で、充電ステーションのLEDインジケータが点灯しているかを確認します。LEDインジケータが点灯していない場合は、ACアダプタと充電ステーションを再接続した後、異なるコンセントに接続してください。それでも問題が解決しない場合は、カスタマーサポートにお問い合わせください。 ▪ 乾いた布で充電端子のほこりを落としてください。
本体が充電ステーションに戻れない	<ul style="list-style-type: none"> ▪ 充電ステーションの左右1m、前方2mの範囲内にある障害物を取り除いてください。 ▪ 本製品が障害物に引っかかっていないかを確認してください。 ▪ 本製品が充電ステーションから掃除を開始しており、充電ステーションが掃除中に移動されていないことを確認してください。 ▪ 充電端子を清掃してください。

問題	解決策
回転ブラシが回転しない	<ul style="list-style-type: none"> ▪ 回転ブラシを清掃してください。回転ブラシに巻きついた髪や、ブラシの両端に絡まった髪を取り除きます。 ▪ 回転ブラシとブラシガードが正しく取り付けられているかを確認してください。
本製品の動きや移動経路が通常と異なる	<ul style="list-style-type: none"> ▪ 該当する音声ガイダンスがないか確認します。音声ガイダンスがある場合は、本取扱説明書の「音声ガイダンス」を参照してください。 ▪ センサーを乾いた布で丁寧に拭いてください。 ▪ 電源スイッチを一度オフにしてから再度オンにして、本製品を再起動してください。
水拭き中に水が出てこない	<ul style="list-style-type: none"> ▪ 水タンクに十分な水量が入っているかを確認してください。 ▪ モップモジュールが正しく取り付けられていることを確認してください。 ▪ 給水口が詰まっていないかを確認してください。詰まっている場合は、水タンクのフィルターを交換してください。
水拭き中に水が出すぎる	<ul style="list-style-type: none"> ▪ 水タンクが適切に取り付けられていることを確認してください。 ▪ 水タンクのフィルターが正しく取り付けられていることを確認してください。
本体がWi-Fiネットワークに接続できない	<ul style="list-style-type: none"> ▪ Wi-Fiパスワードを正確に入力したことを確認してください。 ▪ 十分な電波強度を確保するため、本製品、ルーター、スマートフォンが十分に近くに配置されていることを確認してください。 ▪ Wi-Fiルーターが2.4GHz帯域に対応していることを確認してください。本製品は5GHz帯には対応していません。 ▪ モバイルネットワークによって干渉が発生する可能性もあるため、ご使用のスマートフォンを機内モードにした上でWi-Fiをオンにし、接続をお試しください。 ▪ iOS14以上のiPhoneご使用の場合、アプリの位置情報設定に影響される可能性があるため、iPhoneの設定からEufyHomeアプリの位置情報を「このAppの使用のみ許可」に選択いただき、「正確な位置情報」もオンに変更ください。

問題	解決策
	<ul style="list-style-type: none"> 電源ボタンとホームボタンを同時に3秒間長押しし、Wi-Fi接続をリセットしてください。リセット成功後EufyHomeアプリのWi-Fi設定の指示に従い、Wi-Fiを再接続してください。 ご利用のネットワークが他の複数のデバイスからも頻繁にアクセスされる場合もWi-Fiがうまく接続できない場合があるため、他にご利用可能なWi-Fiやスマートフォンのテザリング機能でもご確認ください。それでも接続できない場合は、カスタマーサポートまでお問合せください。
Amazon Alexaで本製品を操作できない	<ul style="list-style-type: none"> インターネット接続に問題がないかを確認してください。 Amazon Alexaアプリがスマートフォンまたはタブレットにインストールされているか、またAmazon Alexaアプリで「EufyHome - RoboVac」スキルが有効になっているかを確認してください。詳細については、EufyHomeアプリの「スマートリンク」ページを参照してください。 EufyHomeアカウントをお持ちの場合、アカウントが本製品に接続されていることを確認してください。 Alexaの正しい音声コマンドを使用していることを確認してください。
Googleアシスタントで本製品を操作できない	<ul style="list-style-type: none"> インターネット接続に問題がないかを確認してください。 Google Homeアプリがスマートフォンまたはタブレットにインストールされており、Google Homeアプリ上で操作されているか確認してください。詳細については、EufyHomeアプリのスマートリンクページを参照してください。 Googleアシスタントに話しかける際、対応コマンドを使用していることを確認してください。コマンドを発する際は、最初に「OK Google」というウェイクワードを言います。 コマンドを繰り返します。Googleアシスタントに向かってはっきりと話します。

音声ガイダンス

本製品に問題が発生した場合は、LEDインジケーターが赤色に点滅し、音声ガイ

ダンスが流れます。

音声ガイダンスは更新される可能性があります。音声ガイダンスに沿って、問題を解決してください。

音声ガイダンス	解決策
エラー1：バンパーが正常に動作していません。	バンパーを軽く叩いて、ほこりなどを落としてください。ほこりなどが付いていない場合は、本製品を別の場所に移動してから掃除を再開してください。
エラー2：車輪が正常に動作していません。	周囲の障害物を取り除き、車輪にほこりがつまっていることを確認してください。
エラー3：サイドブラシが正常に動作していません。	サイドブラシの汚れを取り除いて、掃除を再開してください。
エラー4：回転ブラシが正常に動作していません。	回転ブラシ、回転ブラシ接続部、ブラシガード、吸入口を取り外して、汚れを落としてください。
エラー5：本体が移動できない状況です。	周囲に障害物があるかを確認し、取り除いてください。
エラー6：本体が移動できない状況です。近くの新しい場所に移動してください。	本体がぶら下がった状態にある可能性があります。近くの新しい場所に移動して、再度試してください。場所を移動しても本体が起動しない場合は、落下防止センサーの汚れを取り除いて、掃除を再開してください。
エラー7：車輪が浮いている可能性があります。本体を別の場所に移動してください。	車輪が床から浮いています。付近の平らな場所に本体を移動してください。
エラー8：バッテリー残量が少ないため、掃除を中止します。	本体を充電して、掃除を再開してください。
エラー12：右のウォールセンサーの掃除が必要です。	右側のウォールセンサーがほこりに覆われているため、汚れを取り除いてください。
エラー13：本体が傾いています。	本体が傾いている可能性があります。本体を平らな面に移動してから掃除を再開してください。
エラー14：ダスト容器とフィルターを取り付けてください。	ダスト容器とフィルターが正しく設置されていることを確認してください。確認ができれば本体を再起動してください。

音声ガイダンス	解決策
エラー17：バーチャルウォールが検出されました。	本体がバーチャルウォールに近づきすぎています。
エラー18：レーザーカバーが詰まっている可能性があります。	レーザーカバーの圧力センサーが詰まっています。
エラー19：レーザーセンサーが詰まっている可能性があります。	レーザーセンサーがほこりで覆われています。汚れを取り除いてから、再度試してください。
エラー20：レーザーセンサーがブロックされている可能性があります。	下記いずれかが原因で、レーザーセンサーによる認識ができない状態です： <ul style="list-style-type: none"> 家具やものがない広く開けた部屋 鏡による反射 鏡以外のものによる反射 原因になるものを取り除いて、本体を別の場所に移動してください。
エラー21：充電ステーションの近くに障害物があります。	充電ステーションの周囲にある障害物を取り除いてください。
エラーS1：バッテリーのエラーです。取扱説明書またはアプリを参照してください。	<ul style="list-style-type: none"> バッテリー梱包部を開いて、バッテリーが正しく取り付けられていることを確認し、本体を再起動します。 バッテリーの温度が高すぎるまたは低すぎる可能性があります。バッテリーが動作温度(0°C~40°C)に戻るまで待ってから使用してください。 解決しない場合はカスタマーサポートまでお問合せください。
エラーS2：車輪の動作エラーです。	車輪の内側にほこりが詰まっていないかを確認してから、本体を再起動してください。
Googleアシスタントで本製品を操作できない	

音声ガイダンス	解決策
エラーS4：吸引ファンのエラーです。	<ul style="list-style-type: none"> ファンの羽部分に障害物がないかを確認してから、本体を再起動してください。 ダスト容器とフィルターを清掃してから、本体を再起動してください。
エラーS5：回転ブラシのエラーです。	回転ブラシ、回転ブラシ接続部、回転ブラシカバー、吸入口を取り外して汚れを取り除いてから、本体を再起動してください。

製品の仕様

	入力	24 V \equiv 1 A
	バッテリー電圧	14.4 V \equiv
	消費電力	60 W
	バッテリータイプ	リチウムイオン電池 5,200 mAh
	ダスト容器の容量	400 mL
	水タンクの容量	250 mL
	掃除時間	最大180分
充電時間	約240~300分	

	入力	24 V \equiv 1 A
	出力	24 V \equiv 1 A

カスタマーサポート

詳しい情報については <https://www.ankerjapan.com> をご覧ください。

最大24か月保証

ご注文日から18ヶ月の間(注)、ご使用いただいている製品に不具合と思われる事象が生じた場合、当該事象を弊社が不具合であると確認した後、同一製品との交換、又は修理対応等当社にて適切と判断する対応を承ります。その際の送料は弊社が負担いたします。加えて、AnkerJapan公式サイト会員を対象に、通常18ヶ月の製品保証を24ヶ月へ自動延長致します。

(注: 予約注文を除く。予約注文に限り、発送日から起算させていただきます。)

ただし、在庫切れ、販売終了等、弊社の都合で同一製品との交換、又は修理対応等当社にて適切と判断する対応ができない場合、同等品の後継品に交換させていただくか、もしくは、システム上で製品代金を返金させていただく等の対応となる場合がございますので、あらかじめご了承ください。

なお、お客様過失による不具合の場合は、本保証の対象外とさせていただきます。

 Eメール: support@anker.com

 電話: (日本) 03 4455 7823 平日 9:00 - 17:00 / 年末年始を除く

 @Anker
@Anker Japan

 @Anker_JP
@Eufy_JP

 @eufy_by_anker