

アプリ



Google Play and the Google Play logo are trademarks of Google Inc.



Apple and the Apple logo are trademarks of Apple Inc.



Soundcore アプリをダウンロードすると、サウンドのカスタマイズ (イコライザーによる音質調整) やゲームモード、本体操作のカスタマイズ、ファームウェアの更新など、より充実した機能をご利用いただけます。イヤホンが Soundcore アプリに接続できない場合は、アプリストアから最新のバージョンに更新してください。

各部分の名称

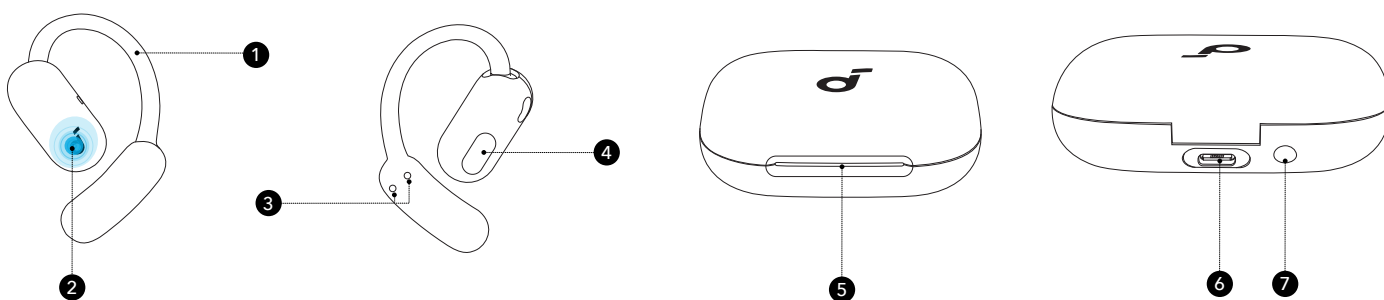

1. イヤーフック
2. タッチコントロールエリア
3. 充電端子
4. スピーカー
5. LED インジケーター
6. USB-C 充電ポート
7. 充電ケースボタン

電源オン & ペアリング

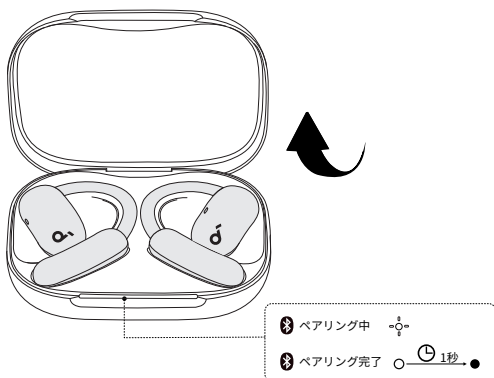

1. 充電ケースを開けると自動で電源がオンになり、ペアリングモードに入ります。

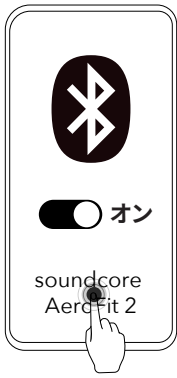

2. ご使用のスマートフォンの Bluetooth をオンにし、Bluetooth 設定画面で「**soundcore AeroFit 2**」を選択し、接続します。ペアリングモードに入ると、充電ケースのLEDインジケーターが点滅します。ペアリングが完了すると、充電ケースのLEDインジケーターが1秒間点灯した後、消灯します。

🔔 一度接続すると、充電ケースを開くたびに自動でペアリングされるようになります。

マルチポイント接続

いずれかの方法で、同時に2台の機器とペアリングできます。

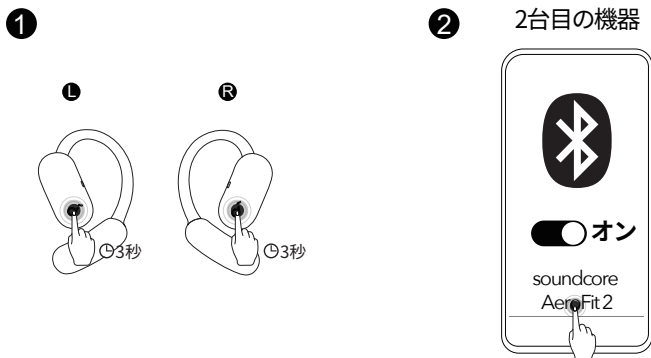

方法 1: 手で2台目の機器とペアリング

イヤホンを装着した状態で、両方のイヤホンのタッチコントロールエリアを3秒間長押しします。Bluetooth ペアリングモードに入ったことを知らせるプロンプト音が鳴ったら、2台目の機器とペアリングします。

🔔 イヤホンが2台の機器とペアリングされている場合、新しい機器とペアリングする前に、1台の機器とのペアリングを切断してください。

方法 2: Soundcore アプリで設定

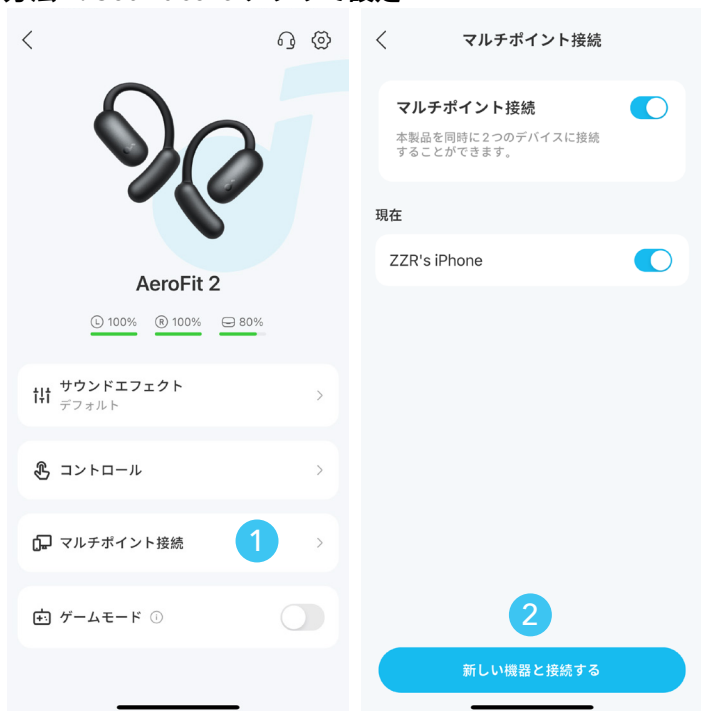

Soundcore アプリの画面右上にある「設定」マークから、「新しい機器と接続する」をタップします。

 この機能はデフォルトでオンになっています。

手動ペアリング

手動で機器にイヤホンを接続したい場合は、以下の手順に従ってください。

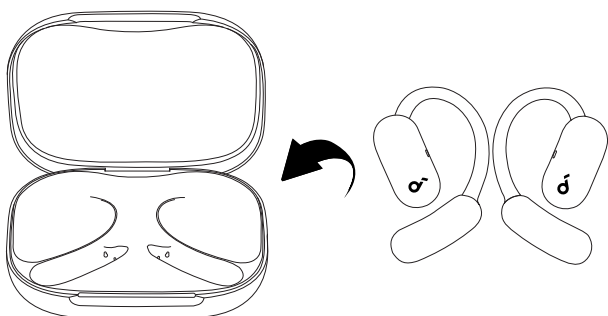

1. イヤホンを充電ケースに戻します。

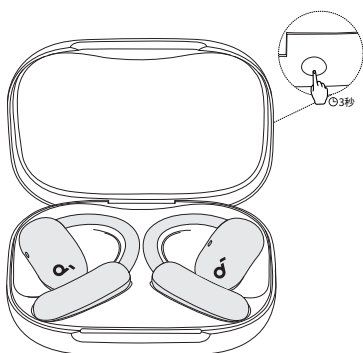

2. 充電ケースを開けたまま、ケース背面の電源ボタン 3 秒間長押しします。



3. イヤホンがペアリングモードに入ります。

装着方法

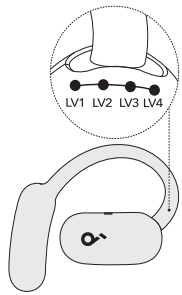

1. イヤホンの角度が最大になるよう端までスライドします。

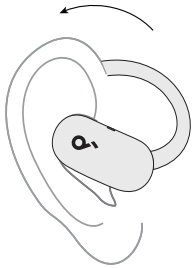

2. イヤーフックを耳に沿わせて装着したら、再度角度を調整します。



3. 4段階で角度調整できるので、最も快適に装着できる位置に合わせます。

装着位置



正しい位置



角度が小さすぎる

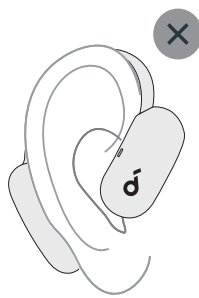

角度が大きすぎる



フックが耳から浮いている

お手入れ方法

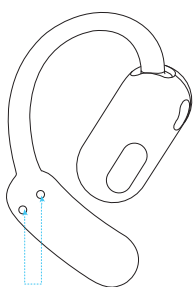

充電接点

ご使用後は、柔らかく乾いた布または綿棒で充電端子を拭き取ってください。端子に汗が付着すると、充電や電源オフ機能に不具合が生じる場合があります。

サウンドエフェクト



イコライザーは、デフォルトの状態では、本製品の特徴である低音に最適な音質（「デフォルト」）に設定してあります。アプリでは22種類のイコライザー設定からお選びいただけるので、様々なジャンルの音楽を最適な音質でお楽しみいただけます。また、「カスタムイコライザー」画面から8つのスライダーを調整することで、お好みの音楽プロフィールを作成することもできます。

操作方法

ステレオモード (両耳使用時)



 右のイヤホンを2回タップし、オーディオを再生 / 一時停止
 ×2



 左のイヤホンを2回タップし、曲をスキップ
 ×2



 イヤホンを2回タップし、着信に応答する
 ×2

 イヤホンを2秒間長押しし、着信を拒否 / 通話を終了
 2秒

モノラルモード (片耳使用時)

 イヤホンを2回タップし、オーディオを再生 / 一時停止
 ×2



 イヤホンを2回タップし、着信に応答する
 ×2

 イヤホンを2秒間長押しし、着信を拒否 / 通話を終了
 2秒

		ステレオモード (両耳使用時)	モノラルモード (片耳使用時)
	再生 / 一時停止	2 回タップ (右)	2 回タップ
	戻る	Soundcore アプリでカスタマイズ	Soundcore アプリでカスタマイズ
	次へ	2 回タップ (左)	
	着信に応答する	2 回タップ (左 / 右)	2 回タップ
	着信を拒否 / 通話を終了	2 秒間長押し (左 / 右)	2 秒間長押し
	音量アップ	Soundcore アプリでカスタマイズ	Soundcore アプリでカスタマイズ
	音量ダウン		
	音声アシスタントの起動	Soundcore アプリでカスタマイズ	Soundcore アプリでカスタマイズ

Soundcore アプリで操作方法をカスタマイズ

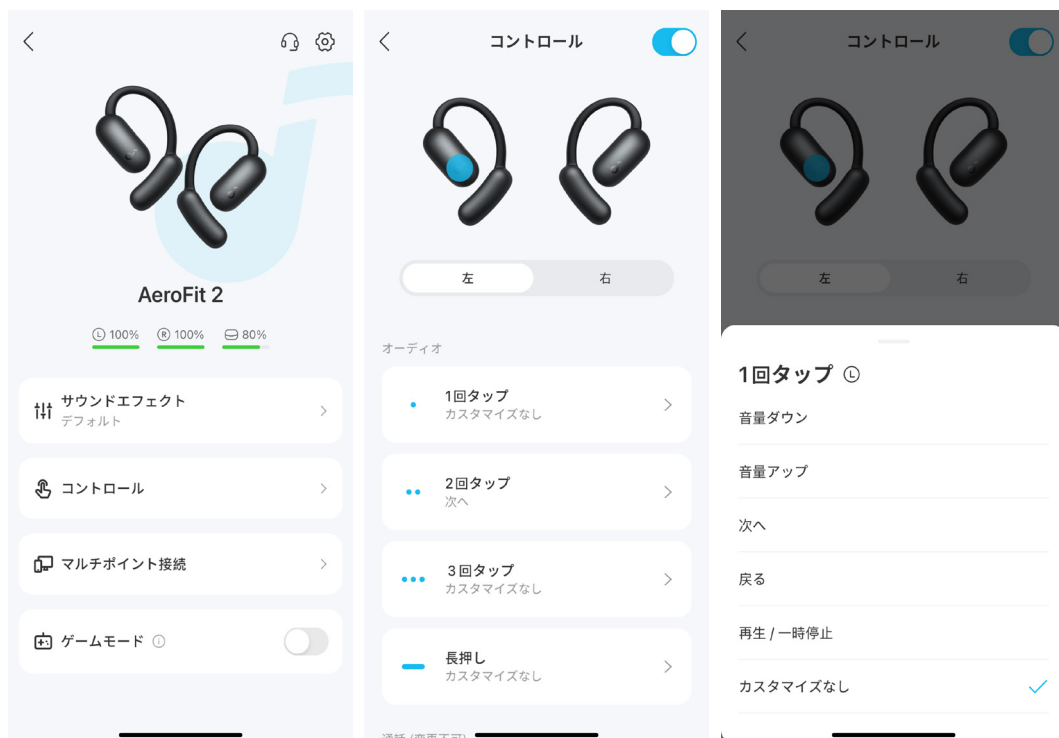
注意：UI 画像はイメージです。実際の表示内容はソフトウェアのバージョンによって異なる場合があります。



Soundcore アプリの「コントロール」メニューから、操作の有効化 / 無効化や操作方法 (音量調整や音声コントロールを含む) をカスタマイズすることができます。

充電

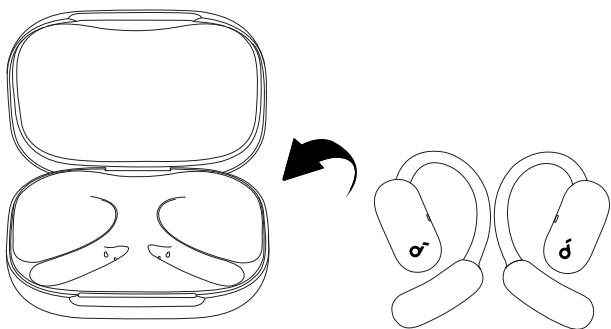

1. 充電ケースに両方のイヤホンを戻し、充電ケースを閉じます。

- イヤホンと USB ポートに水や汗が付着している場合は、完全に乾かしてから充電してください。

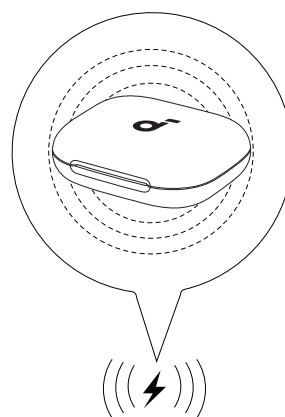
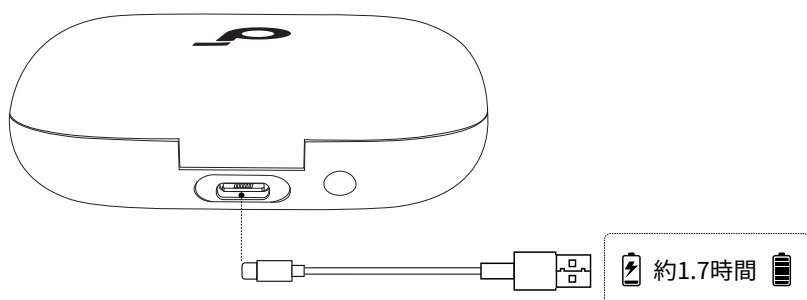

2. 損傷を防ぐため、付属の USB-C ケーブルを使用してください。

もしくは、ワイヤレス充電器 (別売り) による充電も可能です。充電ケースをワイヤレス充電器の中央に合わせてください。

- 充電ケースの充電が完了するまで、USB-C ケーブルで約 1.7 時間、ワイヤレス充電器で約 2.6 時間かかります。

電源オフ

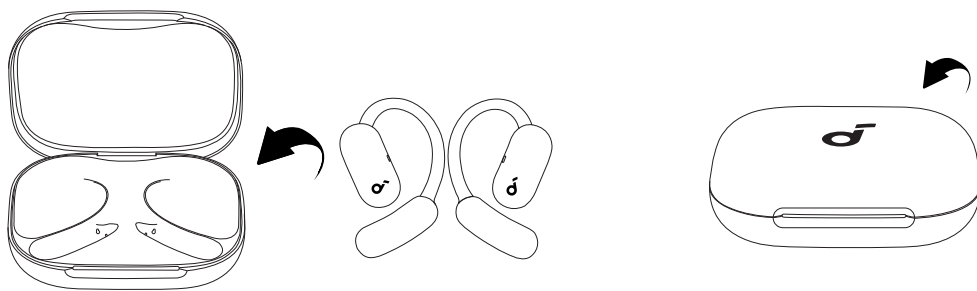

電源をオフにするには、イヤホンを充電ケースに戻してケースを閉じます。

🔔 イヤホンを装着していない状態で、機器にも接続されていない場合、30分後に自動的に電源がオフになります。この時間は Soundcore アプリでカスタマイズできます。

リセット

片耳からしか音が聞こえない場合やイヤホンと機器を適切に接続できない場合は、本製品のリセットを行ってください。

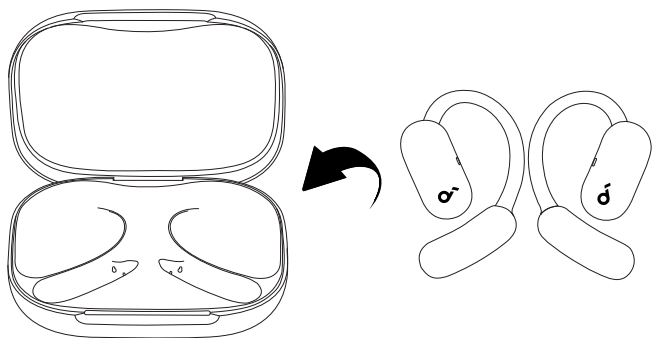

1. イヤホンを充電ケースに入れてケースを開けたままにします。

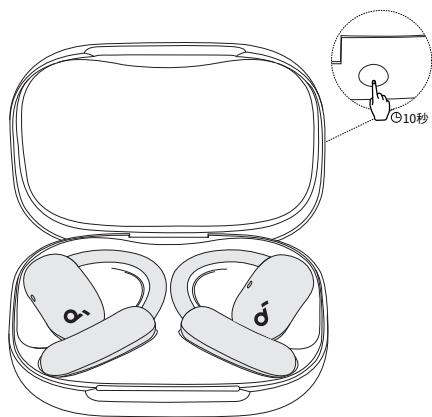

2. 充電ケース背面の電源ボタンを 10 秒間長押しすると、充電ケースの LED インジケーターが白色に 3 回点滅し、リセットが完了します。

LED インジケーター

バッテリーレベルの確認

充電ケースを開けると、LED インジケーターが点灯し、充電ケースのバッテリー残量を確認できます。

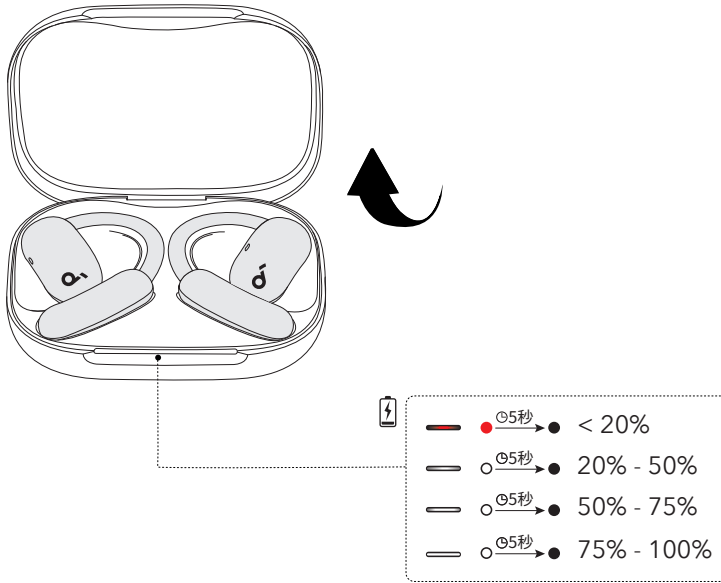

充電状況の確認

充電ケースを電源に接続すると、LED インジケーターが点灯し、充電状況を確認できます。

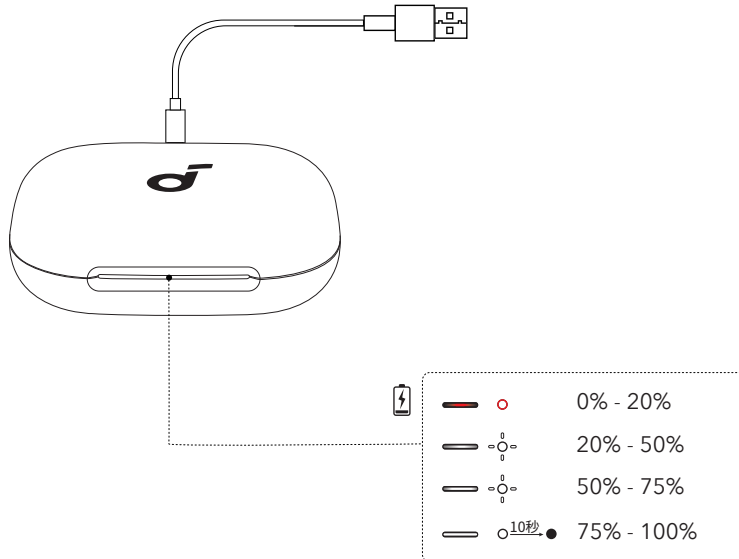

ファームウェアの更新



イヤホンをアプリに接続した際に新しいファームウェアバージョンが検出されると、通知されます。アプリの指示に従って最新の状態に更新してください。更新する際は両方のイヤホンを充電ケースに戻し、ファームウェアの更新が完了するまでケースを開いたままにしてください。更新中は、両方のイヤホンが充電状態であることを確認し、いずれの操作も行わないでください。

製品の仕様

仕様は予告なく変更されることがあります。

入力	5V \Rightarrow 1.2A
出力	5V \Rightarrow 0.42A (各ポート 0.21A)
バッテリー容量 (mAh)	750mAh
充電時間	イヤホン :1 時間以内 イヤホン+充電ケース： ・ USB-C ケーブル充電時：約 2.2 時間 ・ ワイヤレス充電時：約 2.6 時間
ドライバーユニット	20 \times 11.5 mm
周波数応答	20 \sim 20 kHz (LDAC 有効時 20 \sim 40 kHz)
電気抵抗	16 Ω
防水規格	IP55
通信方式	Bluetooth 5.4

カスタマーサポート

 support@anker.com

 03 4455 7823 (日本)