

ANKER



PowerConf H700

USER MANUAL

同梱品

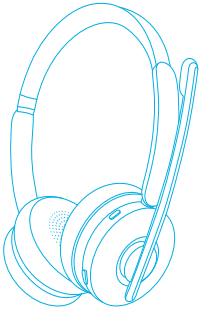

Anker PowerConf H700
(ヘッドセット)

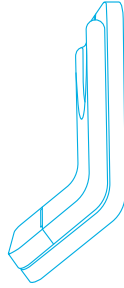

充電スタンド*

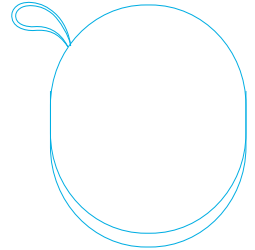

トラベルケース



充電ケーブル
(1.5 m)



USB-A to USB-C
変換アダプタ



Bluetooth USB
アダプタ

* 充電スタンド付きバージョンのみ付属

組み立て方法

1. 上部ピースを下部ピースから離します。
2. 下部ピースを裏返しにします。
3. 上部ピースを所定の位置にスライドさせて、画像のように充電スタンドをしっかりと組み立てます。
4. USB-C ケーブルを充電スタンドの USB-C ポートに差し込み、ケーブルをスタンドの溝に押し込みます。

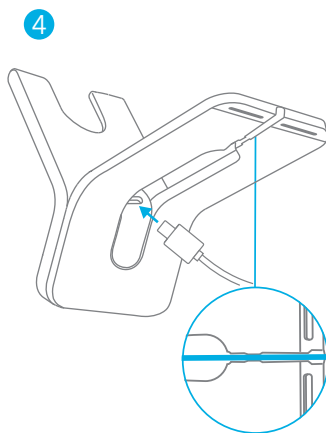
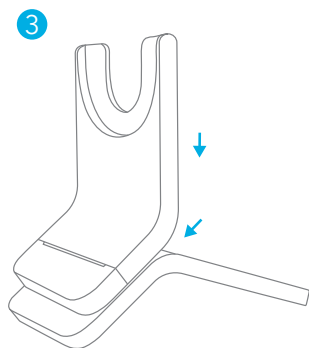
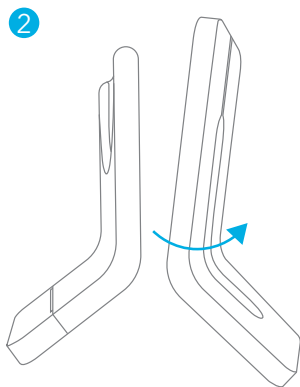
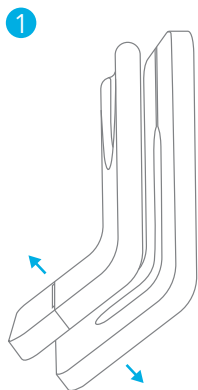

充電

- 充電する前に、USB-C 充電ポートと充電端子を完全に乾かしてください。
- 損傷を防ぐため、付属の USB-C ケーブルを使用してください。
- 本製品を初めて使用する前に、満充電してください。

USB-C ポートからの充電

USB-C 充電ケーブルを使用して、ヘッドセットを電源に接続します。

- マイクブームの LED インジケータは、充電中は青色に点滅し、満充電されると青色に点灯します。

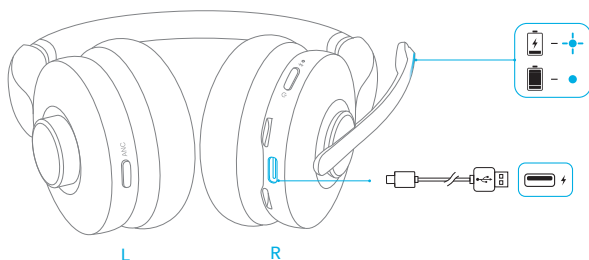

充電スタンド * からの充電

1. USB-C 充電ケーブルを使用して、充電スタンドを電源に接続します。
 - 電源に正常に接続されると、充電スタンドの LED インジケータが青色に点灯します。
2. ヘッドセットと充電スタンドの両方の充電端子を揃えてください。
 - マイクブームの LED インジケータは、充電中は青色に点滅し、満充電されると青色に点灯します。

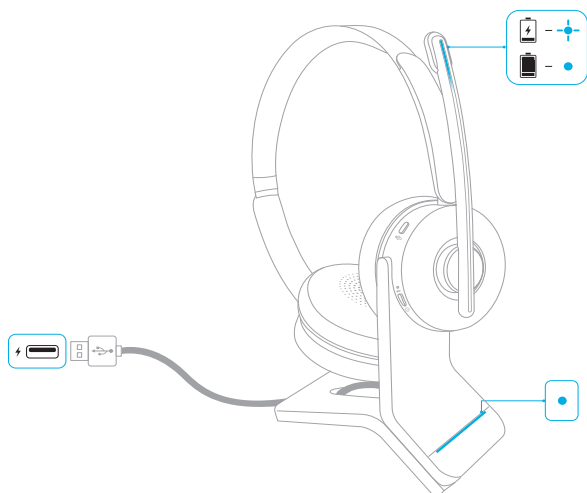

* 充電スタンド付きバージョンのみ付属

バッテリーステータス

バッテリー残量が 10%を下回ると、ヘッドセットの LED インジケーターが 20 秒に 1 回赤色に点滅します。

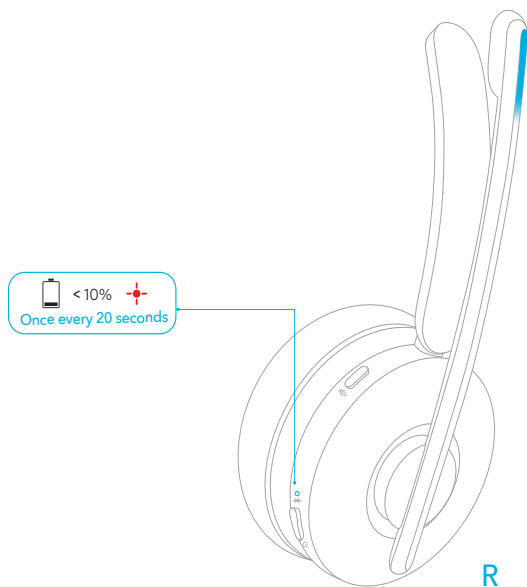

装着

1. マイクブームが右または左になるようにヘッドセットを装着します。
2. マイクが口に近づくようにマイクブームを調整します。

左右を入れ替える場合、マイクブームを完全に下げることで、回転ボタンの操作方向が調整されます。

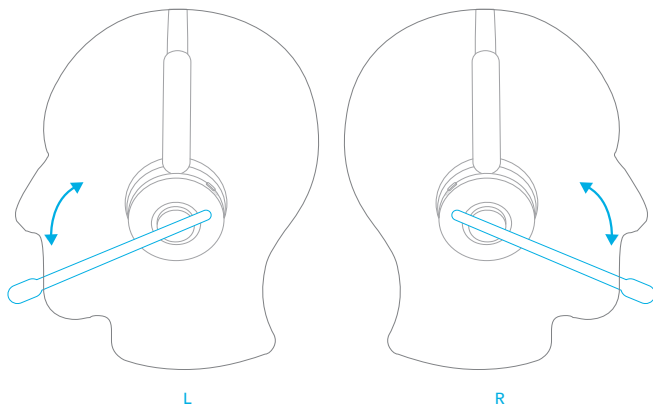

電源オン/オフ

電源ボタンを2秒間長押しすると電源がオンになり、5秒間長押しすると電源がオフになります。

- 電源がオンになると、ヘッドセットのLEDインジケータは1秒間青色に点灯し、オフになると1秒間赤色に点灯します。
- 電源がオンの間、ヘッドセットのLEDインジケータは4秒に一度青色に点滅します。

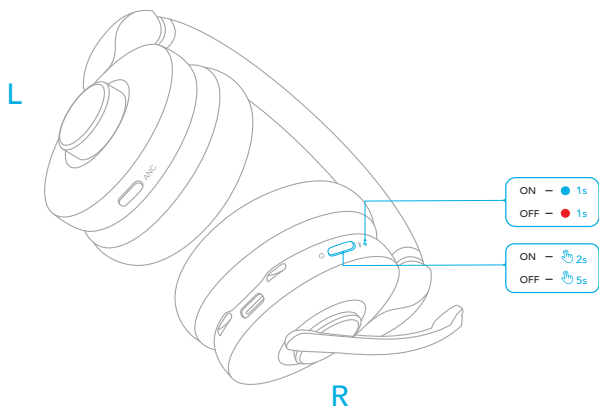

ペアリング

Bluetooth ペアリング

1. 電源がオフの時に電源ボタンを5秒間長押しすると、Bluetooth ペアリングモードに入ります。
 - ペアリング中、ヘッドセットのLEDインジケータが青色に点滅します。
2. ご使用の機器のBluetooth設定画面で「Anker PowerConf H700」を選択し接続します。
 - 正常に接続されると、ヘッドセットのLEDインジケータが1秒間青色に点灯します。

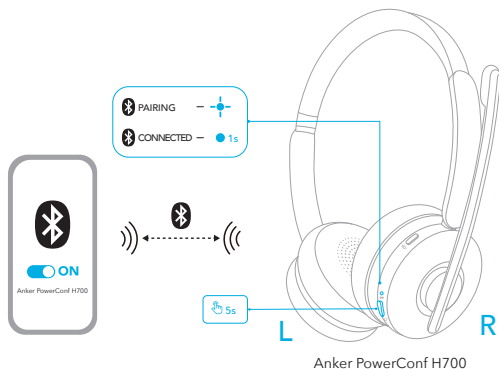

Bluetooth USB アダプタでのペアリング

Bluetooth USB アダプタ（必要に応じて USB 変換プラグを使用）を PC の USB ポートに接続します。電源を入れると、本製品は自動的に PC に接続されます。

- Bluetooth USB アダプタの LED インジケータは、ペアリング中は青色に点滅し、接続されると青色に点灯します。
- ビデオ会議ソフトウェアおよび PC のオーディオ入力 / 出力デバイスとして、必ず「Anker Soundsync」を選択してください。

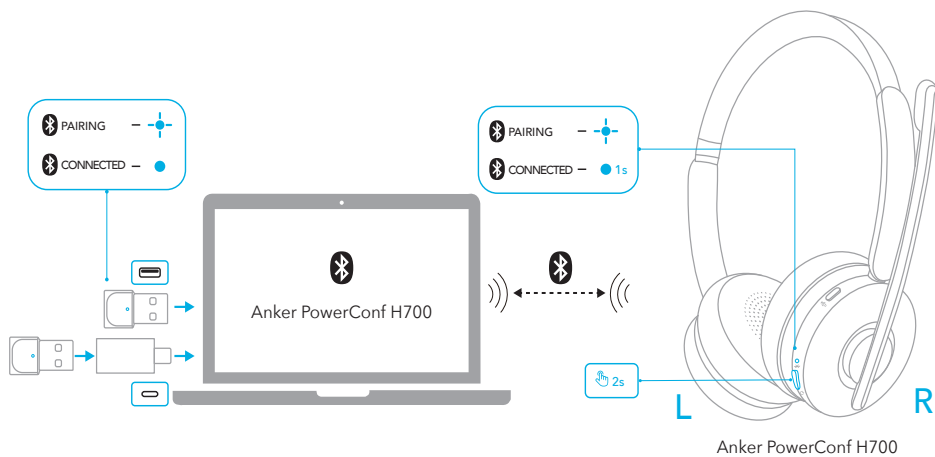

複数の機器とのペアリング

既に機器に接続されている状態で別の機器とペアリングするには、電源ボタンを 2 回押します。LED インジケータが青色に点滅し、Bluetooth ペアリングモードになります。

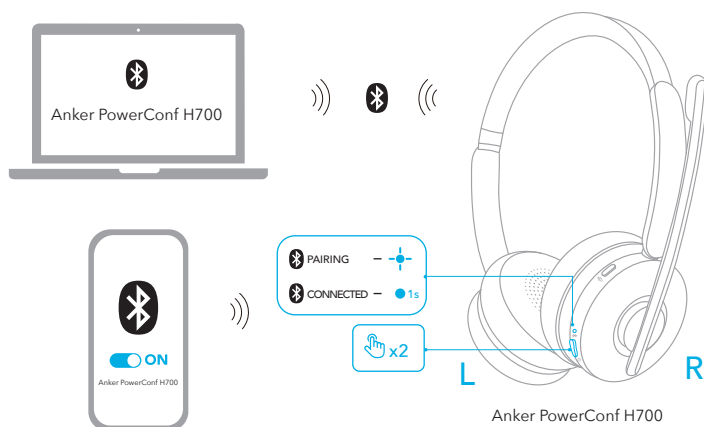

操作方法

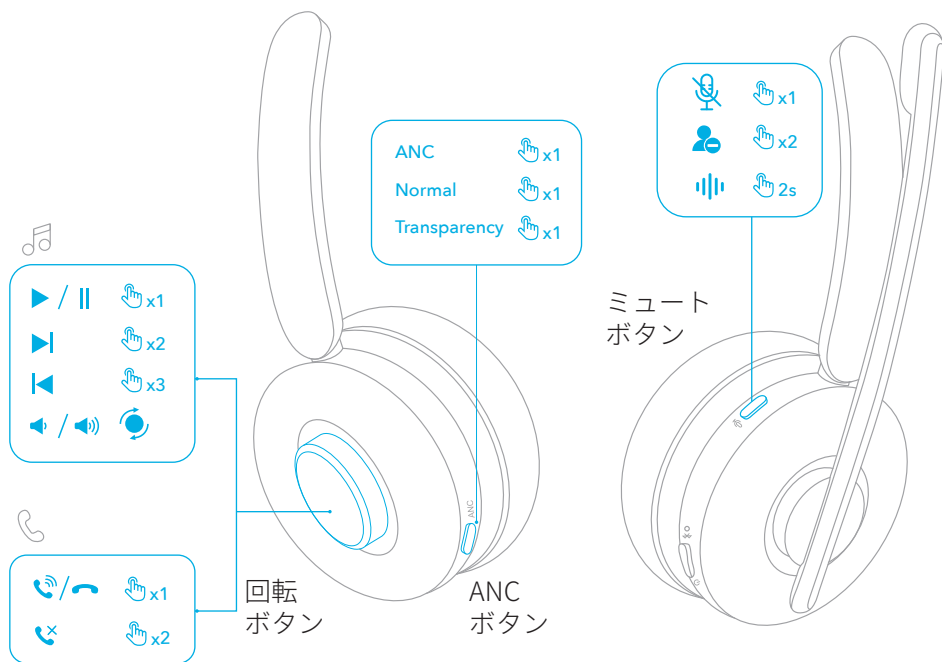

回転ボタン	再生 / 一時停止	1 回押す
	次へ	2 回押す
	戻る	3 回押す
	音量アップ	反時計回り (マイクブームが右側の場合) または時計回り (マイクブームが左側の場合) に回す
	音量ダウン	時計回り (マイクブームが右側の場合) または反時計回り (マイクブームが左側の場合) に回す
	着信に応答 / 通話を終了	1 回押す
	着信を拒否	2 回押す

ANC ボタン	モード (ANC / 標準 / 外音取り込み) の切り替え	1 回押す
ミュートボタン	マイクをミュート	1 回押す
	ビジーランプのオン / オフ	2 回押す
	音声アシスタントを起動	2 秒間長押し

ビジーランプ

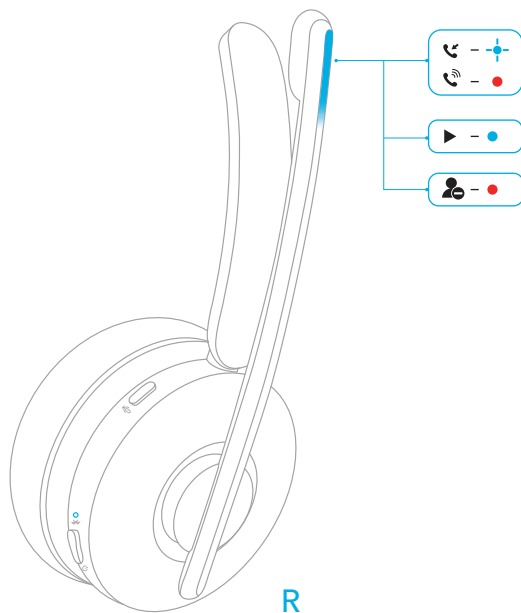

通話中は、マイクブームのビジーランプが自動的に赤色に点灯し、取り込み中であることを示します。ビジーランプを手動でオン / オフにするには、ミュートボタンを2回押します。

●	赤色の点灯	通話中 / 取り込み中
+	青色に点滅	着信 / 充電中
●	青色に点灯	音楽再生中 / 満充電

装着検出

ヘッドセットを外すと、再生は2秒以内に自動的に一時停止し、ANCと外音取り込みモードは10秒以内にオフになります。

ヘッドセットを装着することで、ANC / 外音取り込みモードを再開したり、着信に应答することができます。なお、音楽の自動再生はAnkerWorkアプリで設定いただけます。

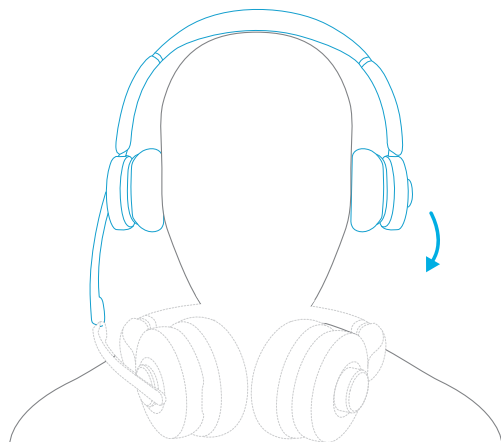

アプリ / ソフトウェア

AnkerWorkアプリまたはPC版AnkerWorkソフトウェアをインストールすると、より充実した機能をお楽しみいただけます。

イコライザー設定: アプリ / ソフトウェアでは8種類のイコライザー設定から最適なものをお選びいただけます。様々なジャンルの音楽を最適な音質でお楽しみいただけます。また、カスタム機能を使うとお客様に合ったイコライザー設定をカスタマイズできます。

ファームウェアの更新: 本製品をアプリに接続する際に新しいバージョンのファームウェアが検出されると、通知されます。アプリの指示に沿って最新の状態に更新してください。ファームウェアの更新が完了するまで本製品の電源は落とさず、ご使用の機器と接続されたままにしてください。また、更新中はいずれの操作も行わず、インターネットとの接続も切らないでください。

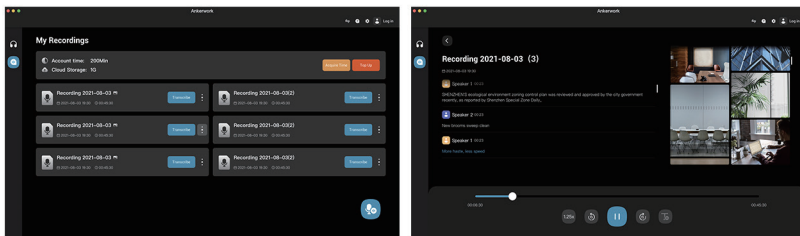
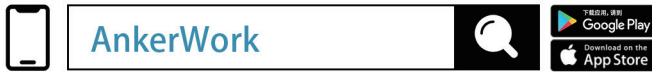

AnkerWork ソフトウェアは、Bluetooth USB アダプタで接続されている場合にのみご利用いただけます。

ミュート

ヘッドセットをミュートするには、次の3つの方法があります。

1. ミュートボタンを押す
 2. マイクブーム付きのイヤークラスを2秒間外側に移動させる
 3. マイクブームを持ち上げる
- 通話中または会議中にマイクがミュートされると、ミュートランプが赤色に点灯します。
 - AnkerWork アプリまたは PC 版 AnkerWork ソフトウェアで「自動ミュート」をオンにさせていただくと、マイク側のイヤークラスを持ち上げて顔から離すだけで簡単にミュートすることができます。

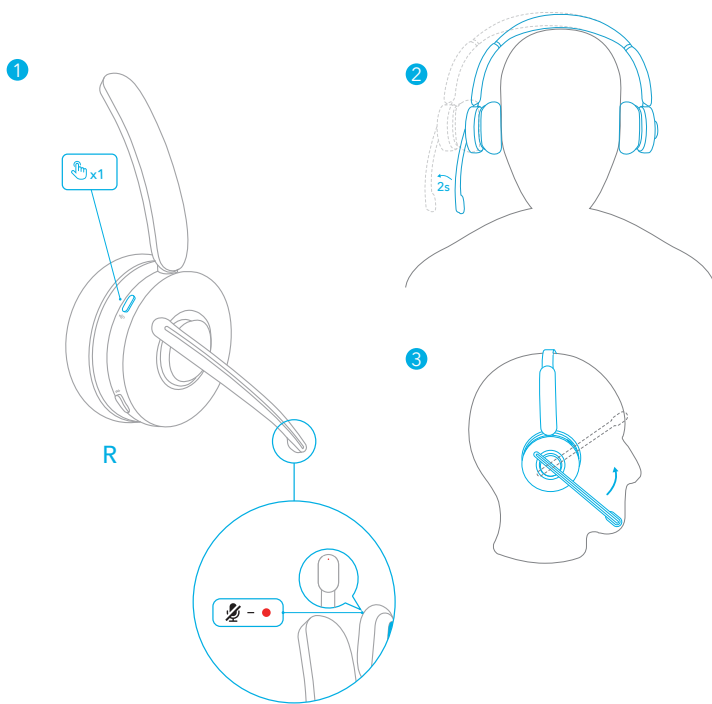

リセット

接続や機能に問題が発生した場合は、リセットを行ってください。

1. 電源ボタンを2秒間長押しして、ヘッドセットの電源をオンにします。
2. 電源ボタンと回転ボタンを同時に5秒間長押しします。マイクブームのLEDインジケーターが5秒間赤色に点滅したら、リセットが完了します。

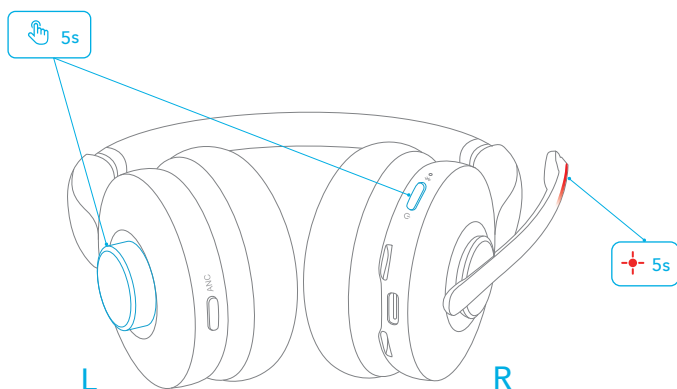

製品の仕様

仕様は予告なく変更されることがあります

入力	5V  0.75A
定格出力	5 mW
バッテリー容量	500 mAh
充電時間	2 時間未満
通話時間	最大 24 時間 (ANC モードがオフの場合)
再生可能時間 (音量や再生コンテンツにより異なる)	最大 35 時間 (ANC モードがオフの場合)
ドライバーのサイズ	40mm
周波数応答	10 Hz ~ 20 kHz
電気抵抗	16 Ω
通信方式	Bluetooth 5.0
Bluetooth 動作範囲	10 m